



جورچینی چهل تکه از قلمرو وسیع آموزش و پرورش

دکتر محمود معافی

می تواند به دانش آموزان کمک کند تا به اهداف تعلیم و تربیت دست یابند. هرچند که پازل آموزش و پرورش یک معمای ۴۰ تکه نیست و قلمرو آن گسترده تر از موارد ذکر شده است، اما به هر حال در انتخاب عنوان کتاب نوعی خلاقیت به چشم می خورد، و موضوعات پیشنهادی اغلب کاربردی است.

الف) ویژگی های عمومی

این کتاب به لحاظ جذابیت ظاهری نظیر جلد، رنگ، نوع کاغذ، قطع و صحافی ملاحظات لازم را به کار گرفته است، اما به لحاظ تناسب طرح ظاهر کتاب با فرهنگ بومی ملاحظات مورد نظر را رعایت نکرده است؛ هرچند که حداقل در چهار تصویر روی جلد سعی شده است که نوعی پیام آموزشی به مخاطب منتقل گردد، اما ارتباط آن با متن چندان روشن نیست.

بهره گیری از عناصر بصری در صفحات کتاب، نظیر صفحه آرایبی و نوع قلم و اندازه قلم در متن و تیتورها، با توجه به قطع کاغذ، به خوبی رعایت شده است، اما به لحاظ بهره گیری از تصویرهای آموزشی نوعی کاستی به چشم می خورد.

ب) ویژگی های تخصصی

انتخاب عناوینی نظیر شکوفایی خلاقیت، پرورش فطریات، تفکر ساختارمند، توجه به جریان مداری (رویکرد فرایندی)، الگو بودن معلم (مبحث تابلوی اخلاقی)، شناخت همراه با عمل، تفاوت های

نام نویسنده: عادل ضربی و علی جاویدان
ناشر: انتشارات چویل، ۱۴۵ صفحه، چاپ اول ۱۳۹۲

کتاب «جورچین تعلیم و تربیت» در ۱۴۵ صفحه و در قطع وزیری توسط «انتشارات چویل» شهر یاسوج، توسط دو تن از مؤلفان محترم، آقایان عادل ضربی و علی جاویدان در سال ۱۳۹۲ به چاپ رسیده است. این کتاب در مرحله اول بررسی، جزو کتاب های مناسب تشخیص داده شد، و در آبان ماه سال ۱۳۹۳ به عنوان یکی از کتاب های نامزد برای بررسی به کمیته داوران علوم تربیتی معرفی گردید.

اصطلاح «جورچین»^۱ در اصل یک معمای تصویری چاپ شده روی مقوا، پلاستیک، صفحه فلزی و یا چوبی است که به قطعات و شکل های متفاوت بریده شده است و انتظار می رود که مخاطب (مصرف کننده) با چیدن آن ها در کنار یکدیگر بتواند تصویر کامل از معمای مورد نظر را به دست آورد (فرهنگ لغات آکسفورد و در دائرة المعارف ویکی پدیا). از دیگر معانی که برای این واژه مطرح شده، معما و یا رازی است که از کاربر خواسته می شود، با چیدن قطعات اطلاعاتی متفاوت در کنار یکدیگر، (درست مانند معمای پلیسی)، بتواند راز پنهان را کشف کند.

از نظر نویسنده، جورچین تعلیم و تربیت حاوی ۴۰ رهنمود آموزشی برای معلمان است که با مطالعه و کاربست آن ها در کلاس درس، نه تنها این راز برای معلم مکشوف می شود، بلکه

فردی، دوری از ارزشیابی سنتی، توجه به خودارزشیابی، توجه به نقش عوامل مؤثر در جریان تربیت نظیر ارتباط با والدین، تأکید بر تربیت دینی و یا مدیریت تغییر، همگی از انطباق محتوای کتاب با «سند برنامه درسی ملی» و مؤلفه‌های آن نظیر رویکرد فطرت‌گرایی توحیدی، اصول و معیارهای طراحی برنامه درسی، الگوی هدف‌گذاری، شایستگی‌های پایه، اصول و معیارهای یاددهی - یادگیری، و شیوه ارزشیابی حکایت دارند.

با این حال به لحاظ علمی در برخی از مباحث کتاب موضوعاتی به چشم می‌خورند که نیازمند بازنگری‌اند. برای مثال:

- در مبحث «آموزش با توجه به بافت» اهم این مشکلات به شرح زیر هستند:

۱. واژه بافت در فرایند یاددهی - یادگیری و اجرای برنامه درسی به درستی درک نشده است. بافت در فرایند یاددهی - یادگیری به زمینه‌های اجتماعی، فرهنگی و اقتصادی دانش‌آموزان یک کلاس اشاره دارد. در واقع بافت یا همان ترکیب جمعیت دانش‌آموزی، از مکانی به مکان دیگر متفاوت است و به ناچار برنامه درسی و شیوه تدریس هر معلم را تحت تأثیر قرار می‌دهد.

۲. در سطرهای اولیه این متن، با اشاره به «سوره الرحمن» آموزش مقدم بر خلقت انسان معرفی شده است. جا داشت که مؤلف به وزن موسیقایی قرآن توجه می‌کرد. از طرف دیگر، تقدم آموزش بر خلقت معنا ندارد. زیرا اول باید انسان خلق شود و بعد

به برنامه آموزش او توجه شود. در این خصوص جا داشت که نویسنده محترم به تفاسیر معتبر مراجعه می‌کرد.

۳. در همین بحث شتر هیولایی بدترکیب معرفی شده است. شاید از دید نویسنده، شتر یک هیولای بدترکیب باشد، اما مطالعات زیست‌شناسان حاکی از آن است که شتر خوش‌ترکیب‌ترین حالت ممکن یک جانور و سازگارترین حیوان با شرایط مناطق بیابانی است و این نوع برداشت به هیچ‌وجه قابل قبول نیست.

۴. «نام‌گذاری ۳۰ اسم برای شتر توسط اعراب به جهت اهمیت این جانور در ممر معاش عرب ذکر شده است.» هر چند که شتر در زندگی اعراب بیابانی نقش مهمی دارد اما همه مطلب این نیست. در حالی که این نام‌گذاری‌ها با توجه به شرایط شتر در سنین متفاوت و نر یا ماده بودن، گردنکش یا آرام بودن، میزان زیبایی، یا حلال‌خوار و نجاست‌خوار بودن ضعیف و یا قوی بودن، به این جانور اطلاق شده است.

۵. گفته شده است که: «قرآن اگر در زمان ما نازل می‌شد، خداوند پیشرفت‌های علمی امروز از جمله نانو فناوری را موضوع تفکر قرار می‌داد.» این نوع

هر چند که ملاحظات علمی و ارزشی در ۹۰ درصد محتوا رعایت شده است، اما نحوه کار معلم در کلاس‌هایی که دانش‌آموزان آن‌ها به خرده فرهنگ‌ها و یا جوامع شهری، روستایی، عشایری و یا کلاس‌های چندپایه تعلق دارند، مشخص نیست

عکس: احسان کمالی





اظهارات از چند جهت اشکال دارد: اولاً خداوند آیات خود را موضوع تفکر قرار می‌دهد و نه اختراعات بشر را. زیرا اختراعات قابل تقلیدند، اما خلقت خدا برای انسان قابل تقلید نیست. دیگر آنکه این شبهه در ذهن افراد به وجود می‌آید که قرآن الان به روز نیست، در حالی که اگر قرآن ۱۰۰۰ سال بعد هم نازل شود، باز همین قرآن خواهد بود و تغییری در آن ایجاد نمی‌شود. زیرا قرآن در اوج فصاحت، بلاغت و اعتبار علمی و عقلانی است. در ضمن لازم نیست که خداوند کشفیات بشر را موضوع تفکر قرار دهد. برعکس، خلقت آسمان و زمین را که بی نظیر است، موضوع تفکر و اندیشه قرار می‌دهد.

۶. گفته شده است که: «روش تدریس پیمانهای فراهم‌آوری موقعیت آموزشی متناسب با محتوای است.» لازم به ذکر است که روش تدریس یک کتاب به لحاظ نوع ارائه در طول زمان، یا به شیوه خطی است و یا به شیوه پیمانه‌ای. در شیوه خطی درس‌ها به دنبال هم و به صورت منظم تدریس می‌شوند. در این شیوه فرض بر این است

همان گونه که به تفاوت‌های فردی توجه شده است، باید به تفاوت‌های اجتماعی، محیطی و فرهنگی دانش‌آموزان نیز در آموزش توجه می‌شد

که درس اول پیش‌نیاز یادگیری درس دوم است و درس دوم پیش‌نیاز یادگیری درس سوم و قس علی هذا. اما در رویکرد پیمانهای درس‌ها از یکدیگر مستقل هستند و معلم با توجه به شرایط محلی و نیاز مخاطب، تقدم و تأخر تدریس را مشخص می‌کند. در حقیقت معلم چگونگی ارائه زمانی محتوا را با توجه موقعیت آموزشی مشخص می‌کند و عکس آن صادق نیست.

• در مبحث «ایجاد انگیزه» نویسنده به شکل تلویحی و نه کاملاً صریح به موضوع پرداخته است و راهبردهای انگیزش درونی و بیرونی را مشخص نکرده است؛ هرچند که هنرمندانه به مبحث انگیزه اشاره شده است. در حقیقت ادبیات بر اصل موضوع غالب شده است.

• در مبحث «یادگیری مشاهده‌ای» یادگیری مشاهده‌ای به عنوان پرفایده‌ترین روش آموزش مطرح شده است. در حالی که این گونه نیست. روش مؤثر در یادگیری بستگی به نوع هدف آموزشی و محتوا دارد و از هر روشی نمی‌توان برای تدریس هر موضوعی استفاده کرد.

• در مبحث «جریان یادگیری»، اولویت و برتری به روش فرایندمحوری داده شده است، در حالی که امروزه برنامه‌ریزان

درسی بر انتخاب یک رویکرد متوازن تأکید دارند. به عبارت دیگر، در جریان تدریس هم به فرایند یادگیری و هم به نتایج یادگیری باید توجه کرد. زیرا توجه صرف به هر رویکرد زیان‌های خاص خود را به دنبال دارد.

• در مبحث «تکنولوژی آموزشی» این واژه معادل با بهره‌گیری از وسایل کمک‌آموزشی گرفته شده است. در حالی که تکنولوژی آموزشی امروزه به معنای به کارگیری ابزارهای فنی اعم از سنتی و مدرن در جریان آموزش و کاربرد مؤثر آن‌ها در جریان یادگیری است. از قبیل انواع رسانه‌ها، سخت‌افزارهای شبکه‌ای، بهره‌گیری از محیط‌های مختلف یادگیری و آموزش‌های دیجیتال.

برخی از عناوین مباحث کتاب حالت رهنمودی ندارند و بیشتر به دنبال پردازش واژگان مفهومی هستند. برای مثال می‌توان به مبحث پذیرش اصلی حیاتی، مفهوم داربست، فانوس مثال، جریان مداری، اشتباه رایج، و اندرونی تربیت اشاره کرد. هرچند که توضیحات متن رهنمود لازم را در اختیار مخاطب قرار می‌دهد، اما جا داشت که مؤلفان عناوین را به صورت رهنمودی انتخاب می‌کردند؛ مثلاً:

«مخاطب را با همه ویژگی‌هایش پذیرا شویم»، به جای «پذیرش، اصلی حیاتی».

«برای تربیت داربست ایجاد کنیم»، به جای «مفهوم داربست». در پایان خاطرنشان می‌شود که امکان فصل‌بندی مباحث با توجه به قرابت برخی از عناوین با یکدیگر وجود داشت. به علاوه، هرچند که ملاحظات علمی و ارزشی در ۹۰ درصد محتوا رعایت شده است، اما نحوه کار معلم در کلاس‌هایی که دانش‌آموزان آن‌ها به خرده‌فرهنگ‌ها و یا جوامع شهری، روستایی، عشایری و یا کلاس‌های چندپایه تعلق دارند، مشخص نیست. به عبارت دیگر، همان گونه که به تفاوت‌های فردی توجه شده است، باید به تفاوت‌های اجتماعی، محیطی و فرهنگی دانش‌آموزان نیز در آموزش توجه می‌شد.

* پی‌نوشت

1. jigsaw

* منابع

۱. دایرةالمعارف ویکی پدیا (۲۰۱۴).
۲. ضریبی، عادل و جاویدان، علی (۱۳۹۲). جورچین تعلیم و تربیت. انتشارات چویل.
۳. میلرس، جی، پی (۱۳۷۹). نظریه‌های برنامه‌داری. ترجمه دکتر محمود مهرمحمدی. انتشارات سمت. تهران.
۴. فرهنگ لغات آکسفورد.

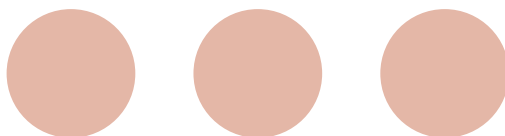

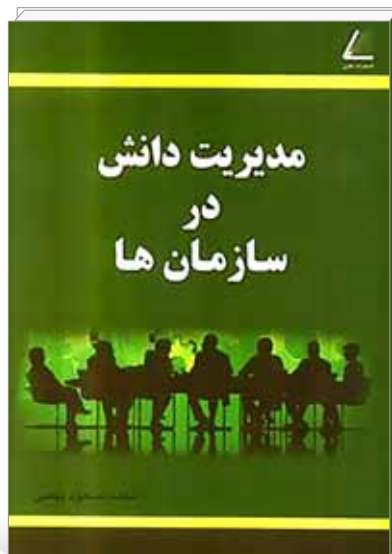

تجربیات زندگی خود را دست کم نگیرید

کبری نورشاهی

و روان‌شناسی نیز می‌پردازد؛ از جمله اینکه «... افراد به اینکه دانششان بالرش است، اعتقادی ندارند...» و دلیل این مطلب را این‌گونه بیان می‌کند: افراد تجربیات زندگی خود را دست کم می‌گیرند، چرا که آموزش رسمی ندیده‌اند. در حالی که اگر به خود و تجربیاتشان باور داشته باشند، می‌توانند در این راه ارزش افزوده جدیدی خلق کنند که برای سازمان متبوعشان بسیار مفید است.

مخاطب عام، مخاطب خاص

کتاب حاضر هم مخاطب عام و هم مخاطب خاص دارد. این کتاب به مخاطب عام خود (مدیران محترم) می‌آموزد که با توجه به اطلاعات داده شده و دانش ایجاد شده توسط مؤلف، می‌تواند در جهت ایجاد مدیریت دانش در مدرسه، مناطق آموزش و پرورش، شرکت‌ها و سازمان‌های مختلف از آن استفاده کند و حتی الگویی مناسب برای این‌گونه مراکز ارائه دهد که از این جهت نیز کاربردی است.

امتیازات دیگر

حجم کمی دارد، اما پر محتواست. دارای متن ساده و روان است.

لازم به ذکر است، از آنجا که مخاطب این کتاب، مخاطب خاص جشنواره کتاب‌های آموزشی و تربیتی رشد نیست، در نتیجه در زمینه قطع و اندازه کتاب، اندازه فونت، صفحه‌آرایی، کیفیت تصویرها، چینش ظاهری و... دقت کافی نشده است.

کاستی‌ها

از طرف دیگر، منابع کتاب نیز به‌روز نیست، اما از محتوای عنوان شده همان‌طور که ذکر شد، به نحو مطلوبی استفاده شده است.

نام نویسنده: محمد مسعود بهمنی

نام ناشر: نظری، ۸۸ صفحه، چاپ اول، ۱۳۹۱

پردازش و ساماندهی اطلاعات

نویسنده در این کتاب، فقط به توصیف مطلبی زیر عنوان کتاب اکتفا نکرده، بلکه برای رسیدن به هدفش اطلاعات جمع‌آوری شده را پردازش و سازمان‌دهی کرده و شکل داده است تا به مقصود اصلی خود، یعنی کاربرد مدیریت دانش در سازمان‌های نظامی نائل آید. (همان مطلبی که در کتاب به عنوان وجه تمایز دانش و اطلاعات آورده شده است). از طرف دیگر، مطالب عنوان شده دارای انسجام و ترتیب منطقی است و همین موضوع خواننده را به خواندن ادامه مطلب ترغیب می‌کند. به دیگر سخن، ایشان مطالعه موردی و کاربردی داشته و نظر خاص ارائه داده است. مطالب ذکر شده بزرگ‌ترین مزیت این کتاب تألیفی هستند.

کاربردی کردن مدیریت دانش

نویسنده در حالی که به توصیف دانش و مدیریت دانش از منظرهای گوناگون می‌پردازد (که متأسفانه به حالت عمومی کتاب‌های تألیفی دوره حاضر در کشورمان تبدیل شده است)، موضوع عنوان شده را کاملاً شرح می‌دهد، کاربرد آن را در سازمان‌های نظامی مطرح می‌سازد و تضاد دیالکتیکی میان مبانی سازمان‌های نظامی و مدیریت دانش را بیان می‌دارد. او برای حل این تضاد و کاربردی کردن مدیریت دانش در سازمان‌های نظامی نیز راهکار عملی پیشنهاد می‌کند و در پایان الگوی دانش‌محور نوآوری برای نیروهای مسلح را ارائه می‌دهد.

توجه توأمان به مباحث مدیریتی و فرهنگی

در ارائه راهکار، علاوه بر مباحث مدیریتی به مباحث فرهنگی



نمایش نامه‌ای بر پایه ادبیات عامیانه و فرهنگ بومی

شیوا منتظری

منتها این بار نه توسط صدقهرمان همیشگی داستان، بلکه توسط بچه‌گرگی که دنیای ساده‌کودکانه‌اش را با حبه به اشتراک می‌گذارد.

از این پس و با این گره‌افکنی (ورود بچه‌گرگ)، مفاهیم انسانی با زبانی ساده و شعرهایی آهنگین به کودکان آموزش داده می‌شود. گرچه باید گفت امتیاز این کتاب آن است که برخلاف بیشتر نمایش‌نامه‌هایی که برای کودکان نوشته می‌شوند، از آموزش‌های مستقیم و شعارگویی‌های فراوان در آن خبری نیست. چراکه نویسنده در وهله نخست تلاش کرده است داستان سراسر خود را روایت کند. طنز شیرینی نیز که در لابه‌لای گفت‌وگوها به چشم می‌خورد، انگیزه کودک را برای دیدن یا خواندن ادامه ماجرا افزون می‌کند.

این نمایش‌نامه سادگی، خوش‌بینی و بی‌آلایشی دنیای کودکان را در برابر دنیای پر از شک و بدبینی برخی بزرگ‌ترها به تصویر می‌کشد؛ تقابل دنیای مامان‌بزی و مامان‌گرگه در برابر حبه و گرگ کوچولو، و کودکانی که گویا می‌خواهند طرحی نو دراندازند و کلیشه‌ها و تابوهای کهنه را درهم شکنند.

عنوان زیبای داستان - «قول می‌دم بزرگ نشم»- به دیالوگی اشاره دارد که بچه‌گرگ در پاسخ به پرسش حبه بیان می‌کند. حبه که با گرگ کوچولو دوست شده است، از او می‌پرسد آیا وقتی بزرگ شد، او را خواهد خورد. بچه‌گرگ درستکار و

نویسنده: علی‌اکبر پوررسول
ناشر: کانون پرورش فکری کودکان و نوجوانان، ۴۰ صفحه،
چاپ اول، ۱۳۹۲

در «جشنواره کتاب‌های آموزشی رشد» امسال، ۱۰ کتاب در بخش نمایش‌نامه‌نویسی شرکت کرده‌اند که سه مورد از آن‌ها را آقای علی‌اکبر پوررسول به نگارش درآورده و کانون پرورش فکری کودکان و نوجوانان منتشر کرده است. آقای پوررسول مسئول «مرکز فرهنگی و هنری چالدران» است که تاکنون نمایش‌نامه‌های متعددی را برای دانش‌آموزان به رشته تحریر درآورده است. نمایش‌نامه‌های «قول می‌دم بزرگ نشم»، «جیک‌جیک کی منو می‌خوره» و «من آیدا را نمی‌فروشم»، از جمله نمایش‌نامه‌های ایشان است که هر سه در جشنواره امسال شرکت داشته‌اند. در این میان، نمایش‌نامه «قول می‌دم بزرگ نشم» که نامزد دریافت جایزه نیز شده، موضوع نقد حاضر است. نمایش‌نامه «قول می‌دم بزرگ نشم» که بر پایه یک داستان فولکلوریک ایرانی، یعنی «بیز قندی»، به نگارش درآمده، با زاویه‌ای متفاوت به این داستان نگریسته است. ابتدای نمایش‌نامه با بازگویی داستان عامیانه و قدیمی بیز قندی از زبان مامان‌بزی آغاز می‌شود که کودکان امروز را با اصل داستان آشنا می‌سازد. هنگامی که مادر خانه را ترک می‌کند، در خانه کوبیده می‌شود؛

گویا تصویرگر با فلسفی که از تصویرها به برخی واژه‌ها کشیده، قصد داشته است به بار آموزشی کتاب کمک کند، ولی جدا از اینکه این تصویرها در بسیاری از موارد از لحظات تأثیرگذار داستان نیستند، حواس مخاطب را نیز از داستان پرت می‌کنند. با در نظر گرفتن تمامی این ویژگی‌ها باید گفت نمایش‌نامه «قول می‌دم بزرگ نشم»، به دلیل هم‌خوانی با فرهنگ بومی، سادگی متن و کم‌هزینه بودن اجرا، می‌تواند به راحتی در مدارس توسط دانش‌آموزان و با کمک کارشناسان و آموزگاران اجرا شود. شیوه کار نیز می‌تواند بنا به دلخواه، عروسکی یا غیرعروسکی باشد.

راست‌گفتار داستان ما که می‌داند به هنگام بزرگ‌سالی چاره‌ای جز خوردن بزها ندارد، ساده‌انگارانه پاسخ می‌دهد که نمی‌داند، اما قول می‌دهد که هیچ‌وقت بزرگ نشود. این دلبستگی بچه‌گرگ داستان به حفظ دنیای پاک کودکی، ستودنی است؛ گرچه ممکن است کودکانی که مخاطب این نمایش‌اند، به اقتضای سنشان به معنای کنایی این دیالوگ پی نبرند و همین دیالوگ زیبا به پاشنه آشیل نمایش بدل شود.

اما اشکال عمده کتاب، تصویرهایی است که علی‌رغم شاد و رنگارنگ بودنشان، نه تنها از نظر دراماتیک ناکارآمدند، بلکه موجب شلوغی صفحات و پراکندگی ذهن مخاطب نیز می‌شوند.



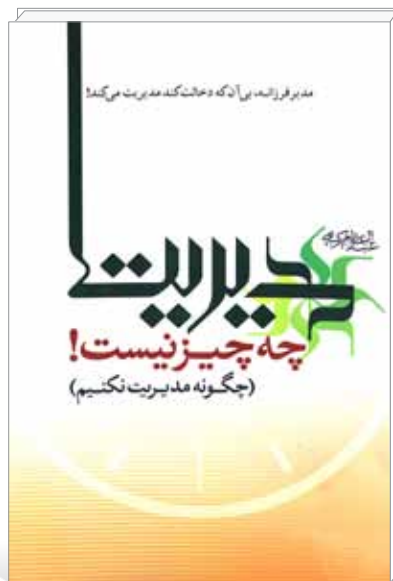

نظم نوین یا بی‌نظمی منظم

در مدیریت نظم‌گریز

فریده نورمحمدی

جنس است. از نگاه کریمی گاه دانسته‌های غلط آن چنان در ذهن ما لانه کرده‌اند که جایی برای دستیابی به حقیقت نمی‌گذارند. تمام کوشش او در این کتاب و کتاب‌های دیگر برای تردید در خصوص این دانسته‌های غلط است.

نه هر که چهره برافروخت دلبری داند
نه هر که آینه سازد سکندری داند
نه هر که طرف کله کج نهاد و تند نشست
کلاه‌داری و آیین سروری داند
(حافظ)

کتاب مدیریت چه چیز نیست، کتابی است نه فقط برای مدیران، بلکه برای همه کسانی که به‌نوعی در چرخه مدیریت و ساختار سازمان یک «شخصیت» محسوب می‌شوند. این کتاب دارای پیشگفتار، گزین‌های آغازین، مقدمه و دو فصل است. فصل اول آن با چند پرسش چالش‌برانگیز آغاز می‌شود و دارای سه بخش با این عناوین است: مدیریت «تأیید» در برابر مدیریت تغییر، مدیریت «طبیعی» در برابر مدیریت «کتابی» و مدیریت «قاعده‌گریز» در برابر مدیریت «قاعده‌پذیر».

فصل دوم کتاب حاوی گزین‌های آغازین، مقدمه، کلیاتی درباره مدیریت و روان‌شناسی مدیریت است. در این فصل طی دو مرحله سؤال‌ها و خودآزمایی‌هایی برای بحث و بازنگری به مخاطب ارائه می‌شود. در پایان هم خلاصه و نتیجه‌گیری آمده است. کریمی در فصل اول از بعد سلبی و در فصل دوم از بعد ایجابی

نویسنده: دکتر عبدالعظیم کریمی
ناشر: انتشارات عابد، ۱۹۲ صفحه، چاپ اول، ۱۳۹۰

اشاره

کتاب «مدیریت چه چیز نیست» در سال ۱۳۹۲ جایزه تقدیری «دهمین جشنواره کتاب‌های آموزشی رشد» را به خود اختصاص داد. عبدالعظیم کریمی با قلمی شیوا و نافذ کتاب‌های بسیاری در حوزه علوم تربیتی، روان‌شناسی و... نوشته که در بیشتر آن‌ها از ادبیات و آموزه‌های عرفانی بهره جسته است. در این کتاب‌ها قسمت اعظم سخن او با خواننده پرسشگرانه است. او به دلیل ادبیات خاصی که دارد، ابتدا کاخ باورهای مخاطب را فرو می‌ریزد و خواننده را درباره آنچه که می‌داند دچار تردید می‌کند. سپس دیدگاه‌هایی را در خصوص موضوع مورد بحث بیان می‌کند و بیشتر نتیجه‌گیری را به خود خواننده وا می‌گذارد. در واقع می‌خواهد مخاطب به دانش خود شک کند و بعد او را وادار می‌کند تا خود به دانش حقیقی دست یابد.

نگاه ویژه کریمی به موضوعات نگاهی سلبی است. وی باور دارد تا ما از یافته‌های غلط خود تهی نشویم، به حقیقت نخواهیم رسید. اوج باورهای او، علاوه بر آنچه که در کتاب «تربیت چه چیز نیست!» آمده، در کتاب «فضیلت ناپادگیری» به نمایش گذاشته شده است. کتاب مدیریت چه چیز نیست نیز از همین

مدیریت را بررسی می‌کند. در بعد سلبی نه‌تنها خواننده را از دانش پیشین خالی می‌کند، بلکه خود موضوع را نیز از خود تهی می‌کند. سپس بر وفق طبیعت و در فرایندی معرفت‌شناسانه به بررسی آن می‌پردازد.

همه حرف‌های عبدالعظیم کریمی بر کنشگری مدیران تأکید دارد و مدیری را که فقط منتظر است تا ببیند کی بحرانی رخ می‌دهد بعد به فکر واکنش باشد، مدیری می‌داند که کشتی مدیریتش در دریای طوفانی تغییر به ساحل نجات نمی‌رسد. یا مدیری قاعده‌مند و منظم را که هیچ خلاقیتی از خود نشان نمی‌دهد، از این نوع می‌داند. او همراهی با تغییر و ایجاد تغییر را نبض مدیریت می‌داند. بی‌نظمی برای تغییر و به‌روز شدن را نظم نوین می‌خواند و به این جمله **آدامز**^۱ اشاره می‌کند: «از آشفتنی زندگی زاید می‌شود، در حالی که از نظم عادت به وجود می‌آید.»

وی دو دوتا را چهارتا نمی‌داند.

از نظر کریمی، مدیران موفق مدیرانی ساختارشکن هستند که سازمان را به بی‌نظمی منظم، دائمی و پویا فرا می‌خوانند. برابند بحث‌های او این است که مدیران منظم و قاعده‌مند خود و سازمان تحت مدیریتشان را در حصار افکار و چارچوب بسته عقاید خود دفن می‌کنند. کریمی با همین بی‌نظمی نوین کتاب‌های خود را نگاشته و به ایده‌های تربیتی و مدیریتی خود در عین بی‌نظمی، نظم جدید بخشیده است. او در این زمینه متأثر از ادبیات عرفانی و غنی فارسی، از جمله آرای **مولانا و حافظ** است. خاصه در این کتاب متأثر از «نظریه آشفتنی»^۲ **لورنز و نظریات چارلز هندی** است.

کریمی معتقد است: «انسان‌های خلاق در شرایطی به کنش‌ورزی خلاقانه دست یافته‌اند که از سیطره ساختارهای ذهنی مرسوم و منطق محتوم جامعه آزاد شده‌اند.» او در کتابش به این جمله **جرج برنارد شاو** اشاره می‌کند که: «پیشرفت‌های بشری مدیون تلاش‌های مردان ناب‌خرد است. زیرا مرد خردمند خودش را با جهان سازگار می‌کند و مرد ناب‌خرد اصرار دارد که جهان را با خودش سازگار کند.»

ترجیح بند سخنان وی در این کتاب نگاهی انسان‌گراست و بر توانمندسازی انسان در سازمان تأکید دارد؛ تا او به‌واسطه توسعه توان ذهنی که در سازمان کسب می‌کند، بتواند به «خودنظم‌جویی» و «خودمدیریتی» دست یابد و از طریق آن ناپیوستگی تغییرات درون و برون را با منطق تحولی خود سازگار کند. از نظر وی، این موضوع مستلزم نگاهی کاملاً متفاوت به شخصیت انسان است. زیرا هر انسانی به‌واسطه پیچیدگی روحی و روانی خاص خود، دارای کنشی آزاد و جدا از دیگران است. در کنش متقابل با دیگران نیز نقش جدیدی را ایفا می‌کند که فراتر از وراثت و ساختارهای اجتماعی است. این نقش جدید محصول کیفی کنش متقابل این دو عامل است.

وی کوشیده است با ارائه دیدگاه‌هایش، خود و دیگران را از نظام‌هایی که بشر را با محیط سازگار می‌کنند، به اسارت نظام‌های

صنعتی در می‌آورند و او را از درون تهی می‌سازند، برهاند و خواننده را به یاد فیلم «عصر جدید» **چارلی چاپلین** می‌اندازد که نویسنده از آن نیز الهام گرفته است. در فیلم عصر جدید، انسان به‌واسطه خودفراموشی و «لینه صنعت»، خودباخته و تهی از شخصیت انسانی و صرفاً قسمتی از ماشین عظیم صنعت، و البته امروزه قسمتی از فضای وسیع مجازی می‌شود.

وی در این قسمت با ادبیاتی شیوا و روان و نگاهی انسان‌شناسانه، به حاکمیت نامرئی فرهنگ‌های مجازی و رسانه‌های دیجیتال اشاره می‌کند که بر «فردیت‌زدایی» و «ناخود بودن» دامن می‌زند. همچنین، از آن به «کیمیای فروکاهنده احساس» یاد می‌کند که خود بودن و خود شدن را از آدمی سلب، «زیبایی بی‌همتا بودن» را در او خاموش و تقلید از دیگری را تقویت می‌کند. جان کلام در این بخش از کتاب توجه به درون‌مایه‌های بی‌همتای هر شخص است که او را شخصیتی منحصر به فرد تلقی کند، نه صرفاً موجودی «دستکاری شده» و در خدمت دیگران. از نظر وی چنین افرادی در پوسته عادت و روزمرگی می‌پوشند و از لذت زندگی معنادار و چشیدن طعم زندگی خلاق محروم‌اند. او در این بخش با اشاره به دیدگاه **ویکتور فرانکل**، به نقل

از کتاب «زندگی یعنی... هدف داشتن»، می‌نویسد: «... زندگی گران‌بهارترین سرمایه‌ای است که در دستان ماست؛ زیرا هرگز دوباره آن را به ما نخواهند داد. وظیفه هر انسانی مثل خود او یگانه است ...»

در بخش مدیریت «طبیعی» در برابر مدیریت «کتابی»، از مدیران موفق سخن به میان می‌آورد که بسیاری از آن‌ها درس را در دانشگاه و حتی دبیرستان رها می‌کنند و از بین آن‌ها از **استیو جابز**، رئیس یکی از ثروتمندترین شرکت‌های تجاری جهان (اپل) نام می‌برد که زندگی و مرگش جهان را تکان داد. او در ۱۲ سالگی فعالیت‌های خود را با شرکت «hp» شروع کرد. در همان سن به استخدام این شرکت درآمد و پس از ورود به کالج «رید» با **استفان وزیناک** دوست شد. او کارش را نیز برای ساخت رایانه‌ای در پارکینگ خانه‌اش همراه با دوستش رها کرد که به قول نگارنده کتاب، این موضوع نه به منزله نفی دانش آکادمیک، بلکه به معنی تأکید بر یک نکته رازآلود در مدیریت است که به درون‌مایه‌های ذاتی و انگیزشی، به همراه اراده، پشتکار و اعتمادبه‌نفس برای اثبات فردیت برمی‌گردد.

در فصل دوم کتاب که از بعد ایجابی و با عنوان «مدیریت چه چیز هست» سخن می‌گوید، بیشتر بحث‌ها حول روان‌شناسی مدیریت مطرح می‌شوند. ضمن اینکه به نظریات رایج در مدیریت، از جمله مدیریت کلاسیک و نئوکلاسیک، بروکراسی، رفتار

کریمی معتقد است:
«انسان‌های خلاق در شرایطی به کنش‌ورزی خلاقانه دست یافته‌اند که از سیطره ساختارهای ذهنی مرسوم و منطق محتوم جامعه آزاد شده‌اند.»
وی کوشیده است با ارائه دیدگاه‌هایش، خود و دیگران را از نظام‌هایی که بشر را با محیط سازگار می‌کنند، به اسارت نظام‌های صنعتی در می‌آورند و او را از درون تهی می‌سازند، برهاند

سازمانی و نظریه سیستمی اشاره می‌کند. وی مدیران را به کاربرد خلاقانه این نظریه‌ها در شرایط و موقعیت‌های مقتضی دعوت می‌کند. آن‌گاه به شرح نظریه‌ای که هنر مدیریت را ذاتی، علم مدیریت را آموزشی و فن مدیریت را تجربی می‌داند، می‌پردازد و تفاوت مدیریت و رهبری، و مهارت‌های مدیریت و رهبری را برمی‌شمارد. در این قسمت به پندهای **پیتر دراگر**، پدر علم مدیریت نوین که بیشتر بر نوآوری مبتنی است، چنین اشاره می‌کند: «به آن کس که هرگز شکست نمی‌خورد، باید بی‌اعتماد بود؛ چون یا متقلب است یا با چیزهای پیش پا افتاده آزمون شده است... بزرگ‌ترین خطر هنگام به‌وجود آمدن تغییرات، خود تغییرات نیستند، بلکه عمل کردن با منطق دیروز است.»

در قسمت وظایف محوری مدیران هم به وظایف عام مدیران می‌پردازد. سپس روان‌شناسی مدیریت در سازمان را در پی

می‌گیرد و ذیل آن، محیط‌های استبدادی، آزاد و آشفته را برحسب نوع مدیریت مورد مطالعه قرار می‌دهد. مبحث انگیزش و نیازها نیز در این قسمت مورد کنکاش قرار می‌گیرد.

قسمت‌های آخر کتاب به بررسی بحث مدیریت و روان‌شناسی شخصیت، منابع نفوذ و قدرت و چگونگی تغییر نگرش در سازمان اختصاص دارد و در همه مباحث مدیریتی به نظریه‌های دانشمندان این رشته استناد کرده است. در پایان از آیات و احادیث در جهت تبیین نقش اخلاق در مدیریت و رهبری بهره گرفته شده و شرح صدر (داشتن سینه‌ای فراخ و گشاده و قدرت تحمل مشکلات) برای مدیران و تغافل (چشم‌پوشی از خطا) توصیه شده است. بیان این جمله از **امام علی (ع)** که: «شخص عاقل نیمی از او صبر و تحمل و نیم دیگر او تغافل است» نیز قابل توجه است.

عبدالعظیم کریمی همواره کوشیده است در کتاب‌های خود از آرای ناهمساز سخن بگوید به قول خودش «مُراد نگارنده از جمع‌آوری این آرا»، پی‌افکنی طرح تازه‌ای برای «فهمی در انگیزته» و «نگاهی فرهیخته» به مفاهیم، اشیاء، واژه‌ها، قاعده‌ها و هنجارهای فنون تربیت و مهارت‌های زندگی است. شاید بتوان گفت این همه، بهانه زمینه‌ای برای «اندیشه‌سازی» به جای «اندیشه‌آموزی»، «دانش پژوهشی» به جای «دانش‌اندوزی» و «نوآفرینی» به جای «نوآموزی» است تا ریشه‌ها و رگه‌های «تفکر واگرا» که منشأ اصلی خلاقیت و نوآوری است، در ذهن مخاطب جان تازه‌ای یابد و یکنواختی، یکسانی و یک‌سونگری جای خود را به تنوع، تکثر و چندسونگری بدهد. در چنین فضایی از اندیشیدن و فهمیدن است که روح و روان آدمی به تحرک و پویایی فرا خوانده می‌شود و انسان از تعادل «بودن» به تعالی «شدن» و از «هنجارپذیری فروهنده» به «هنجارآفرینی بالنده» ارتقا می‌یابد.

همه تلاش او در این کتاب به قول خودش برای این بوده است تا بگوید: در عصری که زمان و مکان ارزش خود را از دست داده و در شرایطی که سازه‌های تشکیل‌دهنده رفتار بشر بسی پیچیده‌تر از گذشته است، نمی‌توان با روش‌های «دیروز» جامعه «امروز» را برای «فردا» مدیریت کرد. او معتقد است: «مدیران باید علاوه بر متغیرهای اصلی تعیین‌کننده رفتار سازمانی، درکی تحولی از شرایط نامحسوس حاکم بر متغیرهایی که خود تابع شرایط متغیر جامعه‌اند، داشته باشند و خود را با نظم نوین که متأثر از بی‌نظمی و غیرقابل پیش‌بینی است، انطباق دهند که در آن صورت می‌توانند بازه‌های تشکیل‌دهنده آینده را بشناسند.»



* پی‌نوشت‌ها

1. Adams
2. chaos theory



چالش پایان ناپذیر

نرگس افروز

شخص داستان را روایت می‌کند. جملات مربوط به راوی داخل کادرهای مستطیلی قرار گرفته‌اند، اما نویسنده به شخصیت‌ها نیز اجازه می‌دهد که در اثنای روایت راوی وارد عمل شوند و نقش خود را با گفتن جملات خبری، تعجبی و پرسشی بیان کنند. بیشترین بار معنایی داستان بر عهده تصویرهاست و روایت متن به همراه تصویرها به گونه‌ای است که کتاب را تا حدی به یک فیلم کارتونی نزدیک کرده است. در این کتاب فضاها، مکان‌ها، شخصیت‌پردازی‌ها و حالات و احساسات شخصیت‌ها در موقعیت‌های گوناگون توسط تصویرها بیان شده‌اند. می‌توان گفت نویسنده با تلفیق هنرمندانه و هوشمندانه متن و تصویر، مجموعه‌ای از نقاشی‌های دنباله‌دار را به وجود آورده است تا مخاطب جوان و نوجوان مفاهیم را بهتر، سریع‌تر و بدون خستگی دریافت کنند.

شاید بتوان گفت این نوعی ترفند است که نویسنده به کار برده تا تعداد مطالعه‌کنندگان کتابش را بالاتر ببرد و می‌توان گفت در این شیوه موفق هم بوده است. نشان این موفقیت در درجه اول ترجمه کتاب از یک زبان به زبان دیگر است و در درجه دوم رسیدن کتاب به مرحله داوری یازدهمین جشنواره کتاب‌های رشد است که موفقیت کمی برای یک نویسنده نیست! در پایان هر کدام از فصل‌ها نیز اطلاعات مختصری درباره انسان‌های مؤثر در زندگی هاوکینگ و نظراتشان، بیماری این دانشمند برجسته، و آثار و علائقش آمده است. در پایان کتاب نیز روزشمار زندگی هاوکینگ درج شده است. کتاب دیگری که از همین نویسنده و با همین سبک و سیاق توسط «انتشارات فاطمی» ترجمه و چاپ شده، به زندگی **توماس ادیسون** می‌پردازد.

نویسنده: تی. اس. لی
مترجم: محبوبه عسگری

ناشر: نشر فاطمی، ۱۸۲ صفحه، چاپ اول، ۱۳۹۲

«بدنی دارم که به من اجازه نمی‌دهد، آزادانه حرکت کنم، اما ذهنی دارم که به من امکان می‌دهد جهان را کشف کنم.»
مطالعه زندگی‌نامه مشاهیر علم و فرهنگ، سرشار از آموزه‌های ارزشمندی به‌خصوص برای نسل جوان است. **استیون هاوکینگ** دانشمندی است که همت و اراده‌اش واقعاً ستودنی است و مردم دنیا او را فیزیک‌دانی معلول می‌شناسند که بیشتر عمر خود را صرف شناخت اسرار جهان کرده است.

کتاب حاضر داستان زندگی استیون هاوکینگ است که طی هشت فصل در قالب داستان‌های تصویری، به نگارش درآمده است. عناوین فصل‌های کتاب عبارت‌اند از: تولد یک فیزیک‌دان نابغه؛ دنیای جدید؛ رؤیای دانشمند شدن؛ نابغه تنبل؛ حال من کاملاً خوب است؛ سیاه چاله‌ها؛ مبارزه‌های دیگر؛ چالش پایان ناپذیر. هم نویسنده و هم تصویرگر کتاب، **تی. اس. لی** است. در آغاز کتاب استیون هاوکینگ به‌طور مختصر و فشرده معرفی شده است. در این معرفی به تولد، کودکی، علاقه‌ها، بیماری، تحصیلات و تحقیقات او اشاره می‌شود. در ادامه تصویرهایی کارتونی از استیون هاوکینگ درج شده که روی صندلی چرخ‌دار نشسته است و به همراه همسرش وارد «انجمن سلطنتی انگلستان» می‌شود تا نشان عضویت در این انجمن را دریافت کند. او در این زمان دانشمندی ۳۲ ساله است! تصویرهای درج‌شده گویای درگیر شدن احساسات مخاطبان و پر از شور و هیجان و تحسین و افتخار است. درباره روایت داستان باید گفت که راوی از زاویه دید سوم



نگاهی دیگر به سنت و تجدد

جعفر ربانی

نویسنده: سیدمصطفی حسینی نسب

ناشر: کانون اندیشه جوان، چاپ اول، ۱۷۶ صفحه، ۱۳۹۳

صاحب‌نظران عرصه تاریخ، دوران‌های تاریخی را، به یک اعتبار، به سه دوره یا عصر تقسیم کرده‌اند: دوره قدیم یا عصر باستان؛ دوره میانه یا عصر قرون وسطا؛ دوره جدید یا عصر مدرن. منظور از عصر جدید یا دوره مدرن دوره‌ای است که از نهضت رنسانس اروپایی در قرن شانزدهم میلادی آغاز می‌شود، در قرن‌های هجدهم تا بیستم به اوج می‌رسد و تا امروز نیز ادامه دارد. بنابراین ما در دوره جدید یا عصر مدرنیته زندگی می‌کنیم.

اصطلاح دوره جدید یا عصر تجدد از اواسط دوره قاجار به تدریج وارد ادبیات و فرهنگ ایران و کشورهای هم‌جوار ما شد که پیامد آن، ایجاد جریان یا گفتمانی تازه شد که ویژگی آن «تقابل سنت و تجدد» بود و البته از آن به دنیای کهنه و نو نیز تعبیر شده است. تقابل سنت و تجدد و به تعبیری سنت و مدرنیسم، تا امروز دوره‌ها، بحران‌ها و حتی طوفان‌هایی را از سر گذرانده و همچنان که همین کتاب هم گواه آن است، تا امروز همواره زمینه بحث و گفت‌وگو و حتی جدال صاحبان اندیشه، به‌ویژه کسانی بوده است که دغدغه نوآوری، سنت‌گرایی و یا تلفیقی از این دو را در سر می‌پروراندند یا می‌پروراندند.

اوج تجددخواهی در ایران دوره **رضاشاه پهلوی** است؛ شاهی که به مدد قوه قهریه و سرکوب و استبداد کوشید به هر قیمت که شده، مظاهر و ظواهر تجدد را در ایران به‌جای سنت بنشاند و البته تا حدی - فقط تا حدی - توفیق یافت؛ زیرا تالی فاسدهایی

نیز به دنبال داشت که جای بحث آن اینجا نیست. با ظهور انقلاب اسلامی که اساساً ریشه در سنت دارد و سر در هوای تجدد و پیشرفت، بحث سنت و تجدد بار دیگر بالا گرفته و هفته یا ماهی نیست که - به‌ویژه پس از سال‌های جنگ تحمیلی - سخنان، سخنرانی‌ها و همایش‌هایی در این باره گفته یا برگزار نشود و یا مقالات و کتاب‌هایی در این زمینه منتشر نگردد که شاید از جدیدترین آن‌ها همین کتابی باشد که قصد معرفی و نقد آن را داریم.

کتاب را «کانون اندیشه جوان» - وابسته به پژوهشگاه اندیشه اسلامی - منتشر کرده است. به‌همین دلیل، رویکردی که مؤلف در تقسیم‌بندی جریان‌های فکری معاصر انتخاب کرده عبارت است از: «طبقه‌بندی جریان‌ها براساس رویکرد آن‌ها به دغدغه رابطه تجدد با سنت به‌طور عام و دین به‌طور خاص» (ص ۱۲). پیش از ورود به بحث از محتوا نگارنده لازم می‌داند چند نکته فنی را در خصوص کتاب یادآور شود:

نکته اول اینکه در فهرست کتاب به‌جای واژه «جریان» که روی جلد آمده، واژه «گفتمان» قرار گرفته است (مثلاً گفتمان روشن‌فکری سکولار) که دلیل روشنی برای این تبدیل نمی‌توان یافت.

نکته دوم اینکه روی جلد کتاب تنها یک نام به‌عنوان مؤلف آمده، در حالی که در متن نام چند نفر دیگر به‌عنوان نویسنده فصول ذکر شده است. بدین ترتیب که نویسنده فصل «گفتمان سنت‌گرای نواندیش» **سیدحسین هاشمی**، نویسنده فصل «گفتمان تجددستیز فلسفی» **احمد محمدی**، نویسنده دو فصل

سیدمصطفی حسینی نسب، یعنی مؤلف روی جلد، و دو فصل هم بدون نام نویسنده است.

سومین نکته هم که در واقع فنی تر است، اینکه متن کتاب در صفحه ۱۵۸ چنین پایان یافته است: [... بلکه آنچه از بسیاری آیات و روایات استفاده می‌شود،] و بلافاصله پس از این صفحه، کتاب‌نامه (ص ۱۵۹) قرار دارد!

کتاب شامل شش فصل با این عنوان‌هاست: ۱. گفتمان سنت‌گرای نواندیش؛ ۲. گفتمان تجددستیز فلسفی؛ ۳. گفتمان سنت‌گرایی؛ ۴. گفتمان روشن‌فکری تجدیدپذیر؛ ۵. گفتمان روشن‌فکری سکولار؛ ۶. آشنایی با جریان تجددستیز سنتی. کتاب‌نامه، نمایه‌ی اعلام و نمایه‌ی موضوعی نیز از ضامم کتاب‌اند. اکنون به محتوای هر فصل اشاره‌ای می‌کنیم.

۱. گفتمان سنت‌گرای نواندیش

حسب تعریف نویسنده این بخش، جریان (گفتمان) سنت‌گرای نواندیش «جریانی است که از یک‌سو دغدغه رابطه دین با مدرنیته را دارد و از سوی دیگر معتقد است که می‌توان با تفکیک آموزه‌های گوناگون مدرنیته از یکدیگر، محصول‌هایی را که دین با آن‌ها مخالفتی ندارد دریافت نمود» (ص ۱۷). از نظر نویسنده، شخصیت‌های ممتاز این جریان عبارت‌اند از: **امام خمینی، مقام معظم رهبری، علامه طباطبایی، شهید مطهری، علامه جعفری، علامه مصباح‌یزدی و آیت‌ا... جوادی‌آملی.**

شایان ذکر است که نویسنده بحث را به خوبی دنبال می‌کند و ویژگی‌های این جریان را برمی‌شمارد. چیزی که هست، بحث عمدتاً نظری است و در آن از «پراتیک» یا «عمل اجتماعی» بحثی به میان نیامده است. چه، اگر برای مثال، دیدگاه‌های مرحوم علامه طباطبایی را بتوانیم تنها به عرصه نظر محدود کنیم، جایگاه **امام خمینی (ره)** در این میان هرگز به عرصه نظر محدود نبود و اصولاً ظهور انقلاب اسلامی دستاورد «عمل اجتماعی» ایشان است. نگاهی به کلیدواژه‌های این فصل، البته نشان می‌دهد که نویسنده گویا فعلاً قصد نداشته وارد عرصه عمل اجتماعی این شخصیت‌ها شود. کلیدواژه‌ها عبارت‌اند از: سنت، مدرنیته، نواندیشی دینی و اجتهاد، مفاهیم کلی، عقلانیت. نکته دیگر اینکه در این فصل و در میان چهره‌های مذکور، از **شهید بهشتی** - که بی‌تردید مظهر اندیشه و عمل در انقلاب اسلامی بود- نامی، نه در این فصل و نه در فصول دیگر، نیامده است!

۲. گفتمان تجددستیز فلسفی

نویسنده این فصل، آقای **احمد محمدی**، محور بحث خود را افکار و اندیشه‌ها یا مکتب (?) **سیداحمد فرید** قرار داده است. می‌دانیم که احمد فرید - معروف به فیلسوف شفاهی - در دانشگاه تهران فلسفه تدریس می‌کرد. او اندیشه‌های فلسفی خاص، اصحاب خاص و منش و روش خاص خود را داشت؛ و شاید، هم از این روست که بحث از او نیز همواره جذابیت‌های خاص خود را دارد. نویسنده که با نگاهی کاملاً انتقادی به فرید می‌نگرد، «حکمت اُنسی» فرید را شکل گرفته «تحت تأثیر

عرفان **ابن عربی** و فلسفه **هایدگر**» می‌داند و معتقد است که نمی‌توان «سیری منظم را در افکارش دنبال کرد». با خواندن این فصل خواننده حق دارد از خود بپرسد: اگر اندیشه فرید یک جریان فلسفی محض است (و اصولاً آیا جریان است؟)، پس مفاهیمی همچون «ظهور حضرت مهدی»، «حاکمیت بقیه‌ا...»، «امت واحده»، «سیر و سلوک عرفانی» و مانند این اصطلاحات که مفاهیمی کاملاً دینی و نه فلسفی‌اند، چگونه در گفتمان او جای می‌گیرند؟

نویسنده در نهایت جریان فرید را به‌خاطر «کلی‌نگری افراطی در کنار پریشان‌گویی و اکتفا به سنت شفاهی» دارای ابهام می‌داند. وی این ویژگی‌ها را به شاگردان بازمانده از فرید که میراث‌بران او هستند نیز تسری می‌دهد.

۳. گفتمان سنت‌گرایی

این بخش که متأسفانه در بالای صفحات آن عنوان «گفتمان روشن‌فکری تجدیدپذیر» چاپ شده است، (باز هم ایراد فنی به اندیشه‌های **دکتر سیدحسین نصر** اختصاص دارد. به‌زعم نویسنده نامشخص این بخش، «جریان سنت‌گرایی یکی از گرایش‌های معرفتی آگاهانه‌ای است که دغدغه رابطه با سنت به‌طور عام، و با دین به‌طور خاص یا مدرنیته را در سر می‌پروراند. این جریان سنت و دین را با مدرنیته در کنار هم نمی‌نشانند (ص ۶۸). حال اگر بپرسیم سنت چیست؟ نصر خود پاسخ می‌دهد: «مقصود سنت‌گرایان از سنت معنای لغوی آن نیست، بلکه حقایق ازل و ابدی را قصد می‌کنند که دارای ماهیت فراشخصی بوده و از منشأ الهی برای بشر آشکار شده‌اند» (ص ۶۹).

انصاف این است که اندیشه‌های سیدحسن نصر که تحصیلات خود را از نوجوانی تا مرحله دکترا تماماً در آمریکا گذرانده است، اولاً به واسطه ارتباط‌های فکری عمیقی که با علامه طباطبایی و شهید مطهری (دو چهره از گفتمان سنت‌گرایی نواندیشی!) و حلقة فکری آنان داشت، و ثانیاً به واسطه آثارش که همه مکتوب و اغلب به زبان فارسی نوشته یا ترجمه شده‌اند، جایگاه قابل توجهی در تفکر دینی معاصر دارد و اطلاق گفتمان یا جریان به آن پربراه نیست.

می‌دانیم که سیدحسین نصر، طی سال‌های مدید، از مقامات علمی و فکری رژیم پهلوی و مصدر امور بود و به‌هیچ‌وجه جزو مخالفان رژیم پهلوی به حساب نمی‌آید که برعکس در تحکیم آن رژیم هم بی‌اثر نبود. هم از این روست که نویسنده این فصل از کتاب «تجدد و سنت...» رگه‌هایی از تمایل نصر به سلطنت را مورد نقد قرار داده و ضمن «چند نقد عام بر گفتمان سنت‌گرایی»، این سؤال را مطرح می‌سازد که: «چگونه است که دکتر نصر الگوی سیاسی مقبول شیعه را حکومت سلطنتی می‌شمارد و حکومت

حاصل‌کلام این‌که کتاب «تجدد و سنت در جریان‌های فکری معاصر» کتابی خواندنی است، به چند دلیل: ورود به بحث‌های فکری مطرح روز، انتقادی بودن، نثر روان و حجم نه‌چندان زیاد آن

ولایت فقیه را مفهومی جدید می‌داند، در حالی که در آثار فقیه برجسته قرن پنجم، **شیخ مفید**، نیز این دیدگاه آمده است؟!» (ص ۹۱).

۴. گفتمان روشن‌فکری تجدیدپذیر

این، عنوان فصل چهارم کتاب و ناظر بر افکار و اندیشه‌های کسانی چون مهندس مهدی بازرگان، دکتر یدالله سبحانی، دکتر شریعتی است. (چرا سید محمود طالقانی غایب است؟!)

به هر روی نویسنده معتقد است که این جریان می‌کوشد میان دین و تجدد را جمع و آن‌ها را با هم سازگار نماید. ولی به‌زعم نویسنده، این سازگاری با تغییر دادن تفسیر دین با رویکردی علم‌گرایانه یا جامعه‌گرایانه یا فلسفی میسر می‌گردد» (ص ۹۳)

به‌همین دلیل است که وی این جریان را دارای «ضعف‌های مبنایی و لوازم غیرقابل قبول» می‌داند که «در پاره‌ای موارد تا مرز تفسیر به رأی پیش می‌رود». لذا آن را قابل قبول تلقی نمی‌کند.

با این حال، نویسنده اعتراف می‌کند که این جریان در کشور ما «از مقبولیت بیشتری» بهره‌مند است. باید گفت این فصل به‌لحاظ زنده بودن نسبی جریان مورد نظر، انتقادی بودن بحث، و همچنین به‌لحاظ به‌دست دادن سرخ‌هایی از اندیشه‌های متنوع معاصر، از فصل‌های دیگر خواندنی‌تر به‌نظر می‌رسد.

۵. گفتمان روشن‌فکری سکولار

این فصل با تأکید بر افکار سید جواد طباطبایی، پنجمین و آخرین گفتمان از گفتمان‌های مدنظر نویسندگان کتاب را مطرح می‌کند. منظور نویسنده از این گفتمان جریانی است که از پیش از مشروطه، یعنی از افکار میرزا ملکم‌خان و فتحعلی [آخوند] زاده شروع می‌شود و با گذر از کسانی چون تقی ارانی و خلیل ملکی (توده‌ای و مارکسیست) به سید جواد طباطبایی (که بیش از دو دهه نیست مطرح شده) می‌رسد. نویسنده وجه مشترک همه این‌ها را این می‌داند که معتقدند: «دین و مدرنیته با هم قابل اجتماع نیستند و در این میان باید بر مدرنیته اصرار ورزید» (ص ۱۲۶).

از دیگر ویژگی‌های این گروه، یا جریان عقلانیت مدرن، دکارتی،

کانتی، هگلی و... خود بنیاد بودن آن (ص ۱۳۰) و مبتنی بودن آن بر عقلانیت فلسفی است که در آن علم از التزام به دین و سنت فاصله می‌گیرد و «اسرار فراعقلی» را انکار می‌کند (ص ۱۳۱). ویژگی دیگر این جریان رویکرد تاریخی آن است؛ البته رویکرد «تاریخ‌شناسی فلسفی» و نه رویکرد ادبی، جامعه‌شناسی و خیال‌اندیشی نسبت به تاریخ (ص ۱۳۱). این فصل در مجموع جریان گفتمان روشن‌فکری سکولار را به‌خاطر وجهه غیردینی آن و اینکه «صرفاً عقلانیتی را تمدن‌ساز می‌داند که التزامی به دین ندارد» (ص ۱۳۰، به نقل از طباطبایی) مورد نقد و رد قرار می‌دهد و در نهایت به چهار دلیل این رویکرد را نمی‌پذیرد:

- بی‌توجهی به معقولیت گزاره‌های دینی؛
- توجه نکردن به منشأ دین؛
- تکیه افراطی بر عقل؛
- خلط میان جزء و کل. (۴۷-۱۴۲)

بخش پایانی کتاب، که دیگر نام گفتمان را بر خود ندارد، بلکه عنوان آن «آشنایی با جریان تجدیدستیزی سنتی» است، جریانی است که «همه دستاوردهای فلسفی و فرهنگی مغرب‌زمین را خطرناک می‌شمارد» و اینکه «نیاز حقیقی به علوم و فلسفه جدید مغرب‌زمین ندارد» و «عقلانیت مطلوب را عقلانیتی می‌داند که صرفاً از قرآن و اهل بیت استفاده کرده باشد» (ص ۱۴۹).

چهره برجسته‌ای که در این فصل چند بار از وی نام برده شده، مهدی نصیری است که گویا در مسیر «مکتب تفکیک خراسان» گام برمی‌دارد، ولی در این فصل اشاره‌ای حتی به نام این مکتب نشده است. لذا به‌نظر می‌رسد این فصل بیشتر نقد و بررسی کتاب‌های «اسلام و تجدد» و «فلسفه از منظر قرآن و عترت» بوده است. از این‌رو چه بهتر بود اگر نویسنده محترم به نقد مبانی مکتب تفکیک می‌پرداخت تا خواننده تصور روشنی از این مکتب که به‌هر حال، منتسب به علمای بی‌بدیلی در خراسان است، به‌دست می‌آورد.

حاصل کلام اینکه کتاب «تجدد و سنت در جریان‌های فکری معاصر» کتابی خواندنی است، به چند دلیل: ورود به بحث‌های فکری مطرح روز، انتقادی بودن، نثر روان و حجم نه‌چندان زیاد آن. امید است در چاپ‌های بعدی کتاب شاهد رفع ایرادهای فنی کتاب، که در ابتدا به آن‌ها اشاره شد، باشیم.

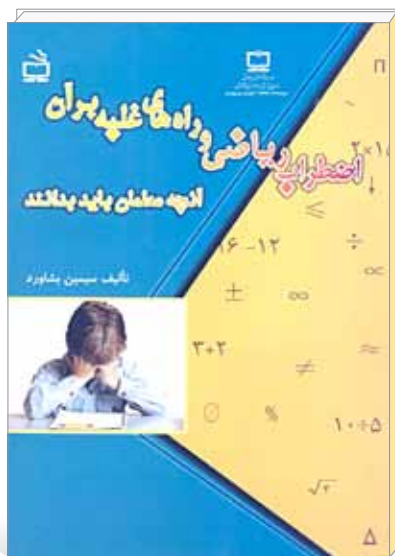

چگونه بر اضطراب ریاضی غلبه کنیم؟

سمیه سادات میر معینی

نویسنده: سیمین بشاورد

ناشر: انتشارات مدرسه، ۶۰ صفحه، چاپ اول ۱۳۹۱

این عوامل را در سه حوزه محیطی، ذهنی و شخصیتی قرار داده است. در حوزه محیطی به تجارب منفی، نقش والدین، نقش معلمان، کتاب‌های درسی و محتوای ارائه شده می‌پردازد و بسیار سریع از این مؤلفه‌ها گذر می‌کند. در حوزه ذهنی به آموزش ریاضی از طریق روش‌های نامناسب، اعتماد نداشتن به توانایی ریاضی خود، و درک نکردن فایده‌های ریاضیات می‌پردازد و در نهایت عوامل شخصیتی تأثیرگذار بر یادگیرنده را بیان می‌کند.

در فصل سوم نقش معلمان در ایجاد اضطراب ریاضی و بالاخره در فصل چهارم راه‌های غلبه بر اضطراب ریاضی بیان شده است.

در کنار تلاش‌های انجام یافته برای تولید این اثر و تمام ویژگی‌های مثبت این کتاب، توجه به موارد زیر در ویرایش کتاب ضروری به نظر می‌رسد:

- عناصر بصری در صفحات کتاب باعث جلب توجه مخاطب و خستگی کمتر او می‌شوند. استفاده از برانگیزاننده‌های بصری می‌توانست در کتاب بیشتر باشد و جذابیت‌های این کتاب را افزون‌تر کند.
- معلمان نقشی بسیار مهم و کلیدی در ارتباط با اضطراب ریاضی دانش‌آموزان ایفا می‌کنند و از دیگر مؤلفه‌های تأثیرگذار می‌توان به اولیای دانش‌آموزان اشاره کرد که معلمان می‌توانند با آموزش و آگاه ساختن اولیا قدم‌های بزرگی برای رفع این مشکل بردارند. در این کتاب مؤلف می‌توانست به نقش والدین در اضطراب ریاضی بیشتر بپردازد و راهکارهایی را نیز برای معلمان به‌منظور ارتباط بیشتر با اولیا و آموزش آن‌ها ارائه کند.

امروزه اضطراب ریاضی و تأثیر آن بر یادگیری ریاضی و عملکرد دانش‌آموزان مورد توجه و علاقه بسیاری از متخصصان آموزش ریاضی و نیز روان‌شناسان شناختی است. اضطراب و فشارهای روانی تأثیر مستقیمی بر یادگیری ریاضی دارند. علاقه دانش‌آموزان را به این درس کاهش می‌دهند و در نتیجه خودباوری ریاضی را در آن‌ها ضعیف می‌کنند. با توجه به اهمیت این موضوع، معلمان و والدین دانش‌آموزان همیشه به دنبال راهی برای کنترل و مهار علمی و عملی این مشکل در دانش‌آموزان بوده‌اند.

کتاب حاضر با استفاده از منابع فارسی و انگلیسی موجود سعی کرده است در چهار فصل به‌طور اجمالی و مفید و با زبانی ساده به این موضوع بپردازد. در فصل اول نویسنده سؤالاتی را مطرح و به آن‌ها پاسخ می‌دهد. این شیوه باعث شده است مخاطب برای پیدا کردن سؤالات ذهنی خود پیرامون اضطراب ریاضی ارتباط بهتری را با کتاب برقرار کند. کتاب در فصل اول سؤالات زیر را مطرح و به آن‌ها پاسخ می‌دهد:

- اضطراب ریاضی چیست؟
- اضطراب ریاضی به چه شکل بروز می‌کند؟
- آیا اضطراب ریاضی پدیده‌ای شایع است؟
- چه تفکرات اشتباهی در مورد ریاضیات وجود دارد؟

در فصل دوم عوامل مؤثر بر اضطراب ریاضی بیان می‌شوند، نویسنده

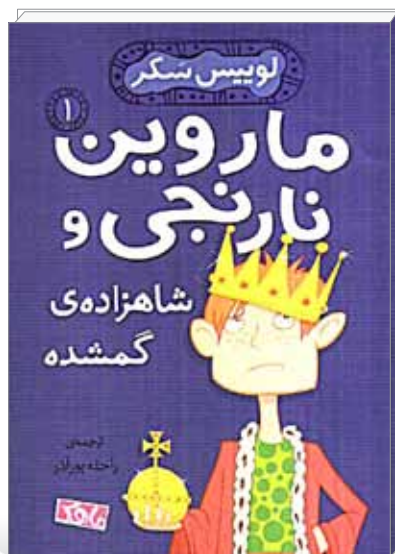

این بچه دوست داشتنی است

حمیدرضا داداشی

خداوند در وجود انسان‌ها به ودیعه گذاشته، راه و رسم زندگی، برخورد‌های اخلاقی و وظایف انسانی را از اطرافیان خود می‌آموزد. نکته جالب در داستان ماروین، برخورد‌های هوشمندانه والدین این کودک و مسئولان مدرسه با او و سایر بچه‌هاست. در واقع، مسائل مبتلا به کودکان در پوسته‌ای جذاب با روایت داستانی جالب و کم‌نظیر، و با نگاهی غیر شعاری و غیرمستقیم روایت شده است.

در نخستین داستان، ماروین گمان می‌کند، و یا بهتر بگوییم، دوست دارد پسر گمشده پادشاه کشورش باشد. ظاهر قضیه هم درست است. او مثل پسر گمشده پادشاه، ۹ ساله است، موهای نارنجی دارد و از این نظر بیش از آنکه شبیه والدینش باشد، به پادشاه کشورش شباهت دارد. بنابراین به صرافت می‌افتد که خودش را به منشی دربار معرفی کند و موضوع را با او در میان بگذارد. نکته جالب همراهی پدر و مادر با ماروین است. والدین ماروین به خواسته‌های فرزندانشان خود احترام می‌گذارند و با برخورد‌های پخته و منطقی و با شناختی که از فرزندان خود دارند، به ماروین کمک می‌کنند که بر مشکلات غلبه کند و روش درست کنار آمدن با مشکلات زندگی، درس و مدرسه و هم‌کلاسی‌ها را با آزمون و خطا و مواجهه شجاعانه بیاموزد. طبیعتاً کودکی که این‌گونه تربیت شده باشد، در حساس‌ترین لحظات بهترین تصمیم‌ها را می‌گیرد.

ماروین تصمیم سفت و سخت گرفته که خودش را فرزند پادشاه معرفی کند. همه‌چیز هم درست پیش می‌رود، اما در آخرین

نویسنده: لوییس سکر
مترجمان: راحله پورآذر و سپیده شهیدی
ناشر: ماهک، ۵۴-۵۰ صفحه، چاپ دوم، ۱۳۹۳

«ماروین نارنجی» عنوان یک مجموعه رمان کودک به هم پیوسته پنج جلدی است که در عین پیوستگی، استقلال داستانی هم دارند. البته برای تأثیر بیشتر و همذات‌پنداری با شخصیت‌های آن، بهتر است که هر پنج جلد را مطالعه کرد. «شاهزاده گمشده»، «سؤال عجیب»، «کیک پرنده»، «خانه خانم معلم» و «تیپ مرگ» زیر عنوان‌های این کتاب‌ها هستند. نویسنده این مجموعه، **لوییس سکر** نویسنده سرشناس آمریکایی است. جلد‌های اول، سوم و پنجم کتاب را **راحله پورآذر** و جلد‌های دوم و چهارم را **سپیده شهیدی** ترجمه کرده است.

ماروین پسر ۹ ساله یک خانواده پنج‌نفره و **نارنجی** نام خانوادگی اوست. آنچه در نگاه اول درباره این رمان پنج جلدی می‌توان گفت، نگاه روان‌شناسانه نویسنده و درون‌مایه تربیتی داستان‌هاست. لوییس سکر با نگاهی دقیق و هنرمندانه - و شاید بتوان گفت بدون نقص - توانسته است مروج پیام‌های انسانی و اخلاقی باشد که جامعه امروز بیش از هر زمان دیگری به آن‌ها نیاز دارد.

بخش اعظم داستان‌ها در محیط مدرسه و بخش مهم دیگری از آن‌ها در خانه ماروین جریان دارد. ماروین کودکی است که شخصیتش در حال شکل‌گیری است و بر اساس فطرتی که

لحظات، اتفاق کوچکی در ناخودآگاه او می‌افتد و منصرفش می‌کند. ماروین یادش می‌آید که با مادرش تمرین اسکیت‌سواری می‌کرده و به نوبت زمین می‌خورده‌اند و مادرش صبورانه می‌خندیده و در نهایت «کمی» اسکیت‌سواری یاد گرفته‌اند. همین! ماروین صمیمیت و دلسوزی مادر خودش را به همه چیز ترجیح می‌دهد؛ حتی به زندگی در قصر و خوش‌بختی در کنار پادشاه.

در کنار تمام برخوردهای انسانی، ماروین تا حدود زیادی از دوستانش باهوش‌تر و اخلاقی‌تر است. او با دانش‌آموز تازه‌واردی از شیکاگو برخورد نکند دهنده و تحسین برانگیزی دارد. دانش‌آموز تازه‌وارد در ایالت دیگری بزرگ شده است و طبیعتاً از نظر فرهنگی، فاصله زیادی با دانش‌آموزان مدرسه جدیدش دارد. به‌علاوه، رفتارهای این دانش‌آموز تا حدودی مرموز و عجیب است. بنابراین ماروین و دوستانش در برخورد اول نمی‌توانند با او ارتباط بگیرند و دفعش می‌کنند. ولی ماروین که منطقی‌بار آمده، با برخوردهای ظریف و هوشمندانه خود، کاری می‌کند که در کمتر از یک هفته، دانش‌آموز تازه‌وارد به بهترین دوست آن‌ها تبدیل می‌شود و همگی به او افتخار می‌کنند.

و اما به‌نظر من «خانه خانم معلم» بهترین داستان این مجموعه است. خانم نورت، معلم ماروین، باید به سفری یک هفته‌ای برود. او از ماروین می‌خواهد که در این یک هفته از گربه پیرش نگهداری کند؛ چون دوست ندارد که گربه‌اش را به محل نگهداری حیوانات سال‌خورده بسپارد. البته دستمزدی ۲۱ دلاری هم برای این لطف ماروین در نظر می‌گیرد و شرط می‌کند که اگر او به‌خوبی از پس این کار برآید، چهار دلار هم انعام بگیرد. پدر و مادر ماروین از این پیشنهاد استقبال می‌کنند؛ چرا که دوست دارند فرزندشان را مسئولیت‌پذیر بار بیاورند.

ماروین به‌خوبی از گربه خانم معلم نگهداری می‌کند، به آن غذا می‌دهد و همان‌طور که معلم از او خواسته، او را سه نوبت در روز به پیاده‌روی می‌برد. با دام‌پزشک گربه هم در ارتباط است. اما روز سوم، گربه پیر می‌میرد. ماروین مستأصل می‌شود و از اینکه نتوانسته به خوبی از گربه خانم معلم نگهداری کند و باعث مرگش شده است، عذاب وجدان می‌گیرد. از طرف دیگر می‌ترسد

معلمش او را تنبیه کند و دستمزدش را ندهد...

خانم معلم بعد از یک هفته به خانه برمی‌گردد و در جریان مرگ گربه‌اش قرار می‌گیرد. او نه تنها ماروین را سرزنش نمی‌کند، بلکه از او عذر می‌خواهد و اعتراف می‌کند، آدم خودخواهی بوده که از ماروین خواسته است، از گربه کهن‌سالی نگهداری کند که زمان مرگش خیلی پیش از این فرا رسیده بوده است. دستمزد و انعام ماروین را نیز تمام و کمال می‌پردازد.

در یک کلمه می‌توان گفت، **لوییس سکر** با طراحی دقیق و فنی داستان و شخصیت‌پردازی منطقی و کم‌نقص، توانسته است داستان‌های جذابی بنویسد که کودکان از خواندن آن‌ها لذت

می‌برند و پیام‌های اخلاقی و انسانی این پنج داستان را با جان و دل می‌پذیرند. بزرگ‌ترها هم از این داستان‌ها راه و رسم تربیت کودکان را می‌آموزند. سکر دنیای کودکان را خیلی خوب می‌شناسد و روان‌شناسی کودک را می‌داند. بنابراین - همان‌گونه که پیش از این گفته شد - کودکان رمان ماروین نارنجی بسیار ملموس و واقعی‌اند و شاید مهم‌ترین عامل موفقیت این داستان‌ها نیز همین شناخت درست و تسلط بر ریزه‌کاری‌های شخصیتی اشخاص داستان باشد.

در پایان، بی‌انصافی است که از مترجمان خوب این رمان یاد نکنیم و نقش و تأثیر ترجمه روان و کم‌نقص آن‌ها بر موفقیت این کتاب را نادیده بگیریم. کما اینکه اخیراً

کتاب‌های دیگری از این نویسنده توسط مترجمان دیگری ترجمه و منتشر شده‌اند که به‌دلیل ترجمه بد، تا حد زیادی از تأثیر و قوت این داستان‌ها کاسته شده است و مخاطب نمی‌تواند با آن‌ها ارتباط بگیرد.

مشخص نیست که چرا ناشر، از دو مترجم برای ترجمه این کتاب پنج جلدی کمک گرفته است، اما مشخصاً هر دو مترجم کارشان به اندازه‌ای به هم نزدیک است که داستان‌ها دویاره و منفک از هم نیستند.

در یک کلمه می‌توان گفت،
لوییس سکر (نویسنده کتاب) با طراحی دقیق و فنی داستان و شخصیت‌پردازی منطقی و کم‌نقص، توانسته است داستان‌های جذابی بنویسد که کودکان از خواندن آن‌ها لذت می‌برند و پیام‌های اخلاقی و انسانی این پنج داستان را با جان و دل می‌پذیرند



یک کتاب تاریخی در حوزه کودک و نوجوان

دکتر اکرم عینی
دکترای کتابداری و اطلاع‌رسانی

نویسنده: احسان کاتبی رضوانی

تصویرگر: لاله ضیایی

ناشر: محراب قلم، ۱۵۸ ص، چاپ اول، ۱۳۹۲

کتاب مرجع کودکان

کتاب مرجع به کودک و نوجوان کمک می‌کند برای پرسش‌های گوناگون خود در زمینه‌های متفاوت دانش بشری پاسخ بیابند. در واقع، کتاب مرجع به کودک و نوجوان آگاهی می‌دهد که اطلاعات مورد نیاز خود را چگونه و در کجا پیدا کنند. هیچ یک از کتاب‌های مرجع به اندازه دایرة المعارف کاربرد ندارند. در کتاب‌های مرجع کودکان لازم است شیوة ارائه مطالب با هدف نگارش هماهنگ باشد. به عبارت دیگر، ساختار این منابع باید به گونه‌ای باشد که دسترسی به اطلاعات آن‌ها به آسانی صورت پذیرد. کتاب‌های مرجع کودکان و نوجوانان، به دلیل متفاوت بودن نیازهای این گروه سنی با گروه بزرگسالان، ساختار متفاوتی را می‌طلبند.

هدف از پدیدآوردن منابع مرجع برای کودکان و نوجوانان ایرانی، ایجاد منبعی معتبر و موثق برای دستیابی به آگاهی‌های درست و مستند با دیدگاهی علمی، عمومی و با الهام از تاریخ و فرهنگ ایران و منطقه است. آسانی استفاده از مرجع کودکان و نوجوانان، اصلی اساسی است. مرجع باید پاسخ پرسش‌های خواننده را به سرعت در اختیار او بگذارد. به همین سبب، در شیوة نوشتن مقاله‌ها و در تنظیم صفحه‌ها، راه‌ها و روش‌هایی به کار گرفته می‌شوند تا خواننده به آسانی و به سرعت بتواند پاسخ پرسش خود را بیابد (شورای کتاب کودک، ۱۳۷۷).

معرفی مختصر کتاب

کتاب شرح مصور تاریخ اسلام از زمان پیدایش تا پایان دوران خلافت است و مخاطب را با دوره‌های گوناگون رشد و گسترش تمدن اسلامی، شامل زندگی پیامبر اسلام (ص)، زندگی امامان شیعه (ع)، خلافت اموی و عباسی، تمدن و فرهنگ اسلامی و اسلام در ایران آشنا می‌کند. این کتاب در قالب شش بخش با عنوان‌های

کتاب‌های مرجع نقشی اساسی در برآورده کردن نیازهای اطلاعاتی خوانندگان مختلف دارند. منظور از کتاب مرجع کتابی است که کمتر کسی به خواندن آن از ابتدا تا انتها اقدام می‌کند، بلکه هر زمان نیاز به کسب اطلاعات، در ارتباط با سؤال خاصی داشته باشد، به آن مراجعه می‌کند. تفاوت اساسی کتاب مرجع با کتاب‌های دیگر در همین نکته نهفته است که معمولاً کتاب‌های دیگر با هدف بحث عمیق درباره یک یا حداکثر دو موضوع نوشته می‌شوند، اما کتاب مرجع حاوی موضوعات متنوع و متفاوت، و به منظور برآورده ساختن نیاز فوری افراد به اطلاعات تولید می‌شود (مرادی، ۱۳۷۴).

کتابی که اکنون مورد بررسی قرار می‌گیرد، بنا بر گفته دست‌اندرکاران یازدهمین جشنواره کتاب رشد، در گروه معارف اسلامی نامزد دریافت جایزه شده است.

دایرة المعارف کتاب مرجعی است که اطلاعاتی در باب موضوع‌های گوناگون و متنوع ارائه می‌دهد و بحث‌های آن کمابیش مختصرند. این نوع کتاب مرجع تقریباً بیش از ۵۰ درصد از سؤال‌ها را پاسخ می‌دهد. نظم چنین مجموعه‌ای از دانش بشری عموماً الفبایی است. دایرة المعارف‌ها انواع متفاوتی مثل دایرة المعارف‌های عمومی و اختصاصی دارند. می‌توان هر موضوعی را که به ذهن می‌رسد، در این کتاب‌ها جست‌وجو کرد (مرادی، ۱۳۷۴). دانش‌نامه یا دایرة المعارف برابر نهادة اصطلاح «Encyclopedia» به معنای «آموزش فراگیر» است (آزاد، ۱۳۸۱).

عربستان پیش از ظهور اسلام، ظهور اسلام، پس از پیامبر، پس از خلفاء اسلام در ایران، و تمدن اسلامی، مطالبی ارائه می‌کند.

بررسی محتوای کتاب ساختاری و نگارشی

ساختار کتاب‌های مرجع مانند محتوای آن‌ها از اهمیت زیادی برخوردار است (حری، ۱۳۷۲). اثر مرجع زمانی بیشترین کارایی را دارد که بتوان به راحتی به اطلاعات ارائه شده در آن دست یافت. برخی کتاب‌های مرجع کودکان و نوجوانان در ایران از ساختار اصولی و منسجمی برخوردار نیستند که احتمالاً ناشی از ناآشنایی دست‌اندرکاران با این گونه منابع است. به منظور بررسی کتاب از شاخص‌های ارزیابی در کتاب مرجع دکتر مرادی و «معیارهای ارزشیابی کتاب‌های مرجع برای کودکان و نوجوانان» تدوین شده توسط «گروه بررسی کتاب‌های مرجع شورای کتاب کودک» (۱۳۹۰) استفاده شد.

ویژگی‌های ممتاز کتاب

- دامنه و محدوده در مقدمه بیان شده است. منظور و هدف کتاب شرح تاریخ اسلام به زبان مختصر و آشنایی با تمدن اسلامی است.
- برای هر بخش موضوعی از رنگ متفاوت استفاده شده است.
- از تصویرگری مناسب گروه سنی مخاطب بهره گرفته است.
- کتاب روزآمد است و تاریخ ویرایش اول آن سال ۱۳۹۲ است.
- نظم موضوعی مناسبی دارد.
- دارای فهرست مندرجات، مقدمه، متن اصلی و نمایه است که به ترتیب در جای اصلی خود قرار گرفته‌اند.
- نوع کاغذ، جلد و صحافی امکان استفاده ممتد از کتاب را می‌دهد.
- مقدمه کتاب ساده است.
- از تصاویر متفاوت برای ارائه اطلاعات، به درستی استفاده شده است.

- اطلاعات عمومی تری در زمینه موضوعی با عنوان «آیا می‌دانید؟» درج شده است.
- هماهنگی مطالب و نظم منطقی در نوشته‌ها و ارائه اطلاعات مرتبط رعایت شده است.
- روی جلد کتاب جالب توجه است.
- اندازه و قطع کتاب مرجع متناسب با پسند و توانایی گروه‌های مختلف سنی کودکان و نوجوانان است.

نارسایی‌ها و کاستی‌های اثر

- نام ویراستار یا هیئت ویراستاری و همکاران نویسنده درج نشده است.
- بازیابی مطالب فقط بر اساس فهرست مطالب امکان‌پذیر است که در کتاب‌های غیر مرجع نیز کاربرد دارد. البته نمایه هم تا حدی به بازیابی کمک می‌کند، اما راهنمای استفاده از آن ارائه نشده است.
- در زمینه گستره کار، شیوه تنظیم اطلاعات، نشانه‌های اختصاری به کار رفته و هرگونه اطلاعات مفید دیگر برای بازیابی آسان اطلاعات مندرج در آن، اطلاعاتی ارائه نشده است.

- در مقدمه آمده است که کتاب مرجع نیست و فقط حاوی متنی است که به صورت مختصر نکات مهم و کلیدی تاریخ اسلام را بیان می‌کند.

- گروه مخاطب و رده سنی در هیچ جای کتاب ذکر نشده، اما آشکار است که مخاطب کودک و نوجوان است.

- از نظام ارجاعی مناسب برای ایجاد رابطه میان اجزا و عناصر اطلاعات، تفهیم مفاهیم برابر یا هم‌پایه، ارتباط میان اجزا و کلیات (و برعکس) و مانند آن استفاده نشده است.

- تنظیم کتاب به شیوه تاریخی انجام شده است. اما شیوه تنظیم به بیانی ساده و روشی آسان در مقدمه توضیح داده نشده است تا جوینده در یافتن پاسخ مورد نیاز خود سردرگم نشود.

- در مقدمه کتاب چگونگی تنظیم نمایه‌ها و بازیابی اطلاعات از طریق آن‌ها، به روشی آسان همراه با نمونه نوشته نشده است. البته نمایه دارد، اما نمایه واژگان است و مفهومی و موضوعی نیست.

- چون متن درباره تاریخ اسلام است، در برخی موارد افزودن اطلاعات جانبی در کتاب، مانند چگونگی تلفظ بعضی از واژه‌ها از طریق علامت و اعراب‌گذاری، ضرورت داشته که انجام نشده است.

- تهیه و تدوین کتاب‌های مرجع باید توسط افراد کارشناس انجام شود، اما در اینجا به نظر می‌رسد نویسنده کارشناس مذهبی یا تاریخی نیست.

- فهرست منابع و مأخذ به ترتیب در جای اصلی خود قرار نگرفته‌اند. کتاب کتاب‌شناسی ندارد و منابع تاریخی اسلام و همچنین آثار اسلام‌شناسان داخلی و غربی ذکر نشده است.

- حروف انتخابی، با قدرت خواندن رده سنی مخاطب متناسب نیست. تنوع فونت رعایت نشده و از یک فونت در همه صفحات استفاده شده است.

جمع‌بندی و نتیجه‌گیری

همان‌گونه که در بررسی کتاب مشخص شد، کتاب دایرةالمعارف نیست و اگر چه در بسیاری از موارد تلاش شده است که ساختار و کیفیت کتاب مرجع رعایت شود، اما فقط یک کتاب تاریخی در حوزه کودک و نوجوان است و در فهرست پیش از انتشار کتابخانه ملی نیز این کتاب در رده کتاب‌های تاریخی فهرست شده است. ضرورت دارد برای تهیه کتاب‌های مرجع استاندارددهایی تعریف و در اختیار ناشران قرار گیرد. در این زمینه، دبیرخانه سامان‌دهی منابع آموزشی و تربیتی می‌تواند راهنماها و دستورالعمل‌هایی را تدوین کند.

* منابع

۱. آزاد، اسد... (۱۳۸۱). دایرةالمعارف کتابداری و اطلاع‌رسانی. ذیل مدخل دایرةالمعارف به نشانی: <http://portal.nlai.ir/daka/Wiki%20Pages/دایرةالمعارف.aspx>
۲. حری، عباس (۱۳۷۲). مروری بر اطلاعات و اطلاع‌رسانی. نشر کتابخانه. تهران.
۳. شورای کتاب کودک (۱۳۷۷). فرهنگ‌نامه کودکان و نوجوانان (ج ۱). <http://www.farhangname.info/index.php/about/gesch.html>
۴. مرادی، نور... (۱۳۷۴). مرجع‌شناسی: شناخت خدمات و کتاب‌های مرجع. فرهنگ معاصر. تهران.
۵. کتاب‌های مرجع برای کودکان و نوجوانان و معیارهای ارزشیابی آن‌ها. گروه بررسی کتاب‌های مرجع شورای کتاب کودک. ۱۳۹۰. <http://www.cbc.ir/Details.aspx?Id=30&Page=Articles>

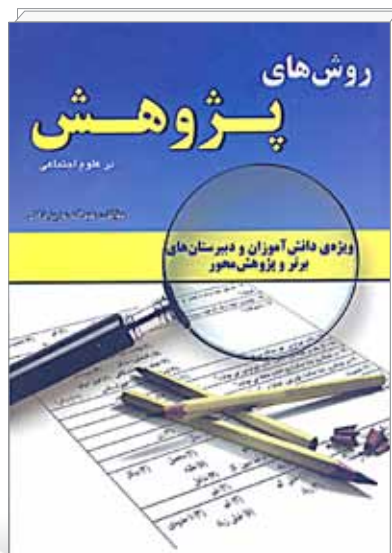

توسعه فرهنگ پژوهش چتری بر ساحت‌های تربیتی

علاءالدین کیا

آموزش و پرورش قلمداد شده که چون چتری بر سایر زیر نظام‌ها و ساحت‌های تربیتی سایه انداخته است و دیگر بخش‌های نظام تعلیم و تربیت را پشتیبانی می‌کند. اهمیت این موضوع ایجاب می‌کند که کارشناسان و دست‌اندرکاران پژوهش نیز در این راستا بکوشند و وزارت آموزش و پرورش را در سرعت بخشی و ارتقای کیفیت این مهم یاری رسانند.

از سوی دیگر، باید پذیرفت که ظرفیت‌های علمی و کارشناسی برای ورود به حیطه پژوهش در درون و خارج نظام آموزشی محدود است و به دلایل متفاوت بخش غیردولتی علاقه چندانی به تولید و انتشار آثار «تفکر محور» و «مسئله‌مدار» برای جامعه دانش‌آموزی کشور ندارد. بسیاری از ناشران مطابق سلائق عمومی به تولید کتاب‌های کمک درسی مبتنی بر تشریح یا حل مسائل مطرح شده در کتاب درسی می‌پردازند که اساساً با اهداف برنامه درسی و رویکردهای نوین علوم تربیتی مغایر است. متأسفانه با وجود تلاش‌های قابل تحسین تعدادی از کارشناسان و ناشران دوراندیش برای ورود به عرصه توسعه تحقیقات دانش‌آموزی، منابع آموزشی مناسب برای آموزش و پژوهش محور و گسترش فرهنگ پژوهش بین دانش‌آموزان محدود و انگشت‌شمارند. ضمن آنکه به دلیل فقدان تجارب و پیشینه کافی در زمینه پژوهش‌های دانش‌آموزی و همچنین عدم تفکیک منابع آموزشی پژوهش‌محور برای دانش‌آموزان هر یک از دوره‌های تحصیلی،

نام نویسنده: عبد... عزیز خانی

ناشر: ابو عطا، ۱۶۰ صفحه، چاپ اول، ۱۳۹۲

در دنیای پیچیده و پر از تغییر، بدون تردید پژوهش یکی از مهارت‌های زندگی محسوب می‌شود. دانش‌آموزان با تفکر پژوهی می‌توانند مسائل ریز و درشت زندگی خود را حل کنند. اصولاً مهارت‌های زندگی از جنسی هستند که همه‌آحاد جامعه به کسب دانش آن نیاز دارند. لذا دانش‌آموز در مدرسه نمی‌تواند از آموختن مهارت‌های زندگی چشم‌پوشد. زیرا فاقد توانمندی لازم برای حل مسائل و مشکلات خود خواهد بود. البته به جرئت می‌توان گفت تفکر پژوهی شاه‌کلید مهارت‌های زندگی است و بدون تفکر و تفکر محور انسان از انسانیت ساقط می‌شود.

اساساً آموزش باید با پژوهش قدم به قدم و بر مبنای روش حل مسئله پیش برود. به همین دلیل رویکرد داوران یازدهمین جشنواره کتاب‌های آموزشی رشد در رشته علوم تربیتی، با توجه به رتبه‌های بالایی که این کتاب‌ها در مرحله شناسایی کتاب‌های مناسب کسب کرده‌اند، قابل تقدیر است.

توسعه فرهنگ پژوهش و آموزش روش‌های تحقیق به معلمان و دانش‌آموزان از رویکردهای مهم و اخیر وزارت آموزش و پرورش است. در سند ملی تحول بنیادین نیز بر این امر به صراحت تأکید شده و موضوع پژوهش و ارزشیابی یکی از زیرنظام‌های

اغلب منابع موجود در این زمینه دارای مخاطب عام و کم توجه به جنبه‌های تخصصی و ویژگی‌های قشر نوجوان و دانش‌آموز هستند که این امر از جنبه‌های کاربردی آن‌ها می‌کاهد.

یکی از جدیدترین آثاری که در این زمینه به دبیرخانه جشنواره رسیده است، کتاب «روش‌های پژوهش در علوم اجتماعی، ویژه دانش‌آموزان و دبیرستان‌های برتر و پژوهش‌محور» است که توسط آقای **عبدال... عزیزخانی** تألیف شده و «نشر ابوعطا» در سال ۱۳۹۲ آن را منتشر کرده است. تألیف و انتشار کتاب مذکور را نیز باید اقدام مبارکی دانست و تلاش دست‌اندرکاران را در این زمینه ستود. این کتاب، آموزش، تعمیق و گسترش فرهنگ تحقیق بین معلمان و دانش‌آموزان را تعقیب می‌کند و حاوی نکات تعلیمی و آموزشی مهمی برای دانش‌آموزان و معلمان است. معلمان علاقه‌مند به راحتی می‌توانند با استفاده از این کتاب بخش عمده‌ای از موضوعات و روش‌های حوزه پژوهش را دریافت و از آن برای آموزش پژوهش‌محور در کلاس درس استفاده کنند. این کتاب حتی برای پژوهشگران با تجربه نیز قابل استفاده و دارای آموزه‌های کاربردی است. حجم کتاب و طراحی مناسب جلد آن، صفحه‌آرایی نسبتاً مناسب و نگارش روان، از نقاط قوت این کتاب محسوب می‌شود. مرور اجمالی فرایند و مراحل تحقیق و تأکید بر برخی جنبه‌های کاربردی آن در مدرسه نیز از دیگر نقاط قوت این اثر است. آموزش روش‌های مسئله‌یابی، فرضیه‌سازی، طراحی ابزارهای جمع‌آوری داده‌ها، به‌ویژه پرسش‌نامه، و ملاحظات فنی و شکلی در این زمینه می‌تواند راهنمای پژوهشگران جوان و دانش‌آموزان باشد.

با وجود این، از باب اینکه بتوان به بهانه نقد این کتاب، برخی نکات مهم و قابل توجه را برای بهبود آثار بعدی یادآور شد، ذکر نکاتی که احتمالاً می‌توانست بهتر از آن عمل شود، خالی از لطف نیست. تأکید بر «ویژه دانش‌آموزان و دبیرستان‌های برتر و پژوهش‌محور» روی جلد کتاب، این شائبه را ایجاد می‌کند که کتاب برای اقشار و مدارس ویژه‌ای تهیه شده است. یا با کاربرد واژه‌های ارزشی چون «برتر» و یا «پژوهش»، رویکرد اقتصادی و منفعت‌طلبانه دنبال می‌شود. در حالی که کتاب در موضوع و ساختار، برتر از این موارد است.

تلاش شدید مؤلف برای رعایت ایجاز و مرور سریع همه مراحل و گاه دشوار تحقیق، به اثربخشی اثر لطمه زده است. برخی از مراحل تحقیق مانند تبدیل مشکل به مسئله و عنوان پژوهشی،

و تعیین روش تحقیق، ماهیتاً نیازمند شرح و بیان کافی و ذکر مثال‌های متنوع است. این امر برای دانش‌آموزان که مراحل آغازین تحقیق را می‌پیمایند، ضرورتی دوچندان دارد. احتمالاً تدوین کتاب به صورت چند جلد مجزا می‌توانست به مفید بودن و جنبه‌های کاربردی آن بیفزاید، برخی از نارسایی‌های آن را در این حوزه کاهش دهد، زمینه کافی را برای تشریح موضوعات مهم فراهم آورد و به دریافت و درک مناسب‌تر مخاطب کمک کند.

در همین زمینه شرح نسبتاً مفصل برخی مفاهیم و موضوعات مشابه که احتمالاً به دلیل علاقه‌های شخصی و یا تجربه فردی مؤلف در آن زمینه است، موجب شده است که یکنواختی و هماهنگی در مجموعه کتاب خدشه‌دار شود. به طوری که به برخی مفاهیم و سرفصل‌های بیش از حد لازم توجه شده و در بعضی نکات، به خلاصه‌گویی و ایجاز مفرط دچار شده است و حتی برخی مطالب ناقص به نظر می‌رسند. این موضوع به رسایی مفهوم آسیب زده است. برای مثال، در تشریح تحقیقات پیمایشی (صفحه ۳۴) و یا فیش‌برداری (صفحه ۵۲) و مطالب صفحه ۶۸، نوعی تطویل و پرداخت بیش از حد لازم به چشم می‌خورد و در مقابل، در بیان انواع متغیرها (اسمی، ترتیبی، فاصله‌ای و نسبی)، صرفاً با اشاره اجمالی به متغیرهای اسمی و ترتیبی از بقیه موارد عبور شده است.

در صفحه مربوط به توضیح «متغیرهای کنترل شده» نیز این مفهوم بی‌ارتباط با سایر مفاهیم قبل و بعد از آن به نظر می‌رسد. همچنین در فصل هفتم (صفحه‌های ۲۳ تا ۹۳) و تقریباً در حد ۲۰ صفحه، به طرح پرسش‌نامه و ابعاد آن پرداخته شده است، در حالی که در فصل نهم به موضوع مصاحبه که دارای پیچیدگی‌ها و روش‌های گاه پیچیده‌تر و دارای ملاحظات بیشتری است، به اختصار و در حد بیان در دو صفحه اکتفا شده است. این موضوع حاکی از عدم یکنواختی و رعایت تعادل در ارائه مطالب است. به هر حال موضوع آموزش پژوهش به دانش‌آموز در بیانی ساده و جذاب، نیازمند دانش، هنر، علاقه و تجربه است که به نظر می‌رسد مؤلف محترم بسیاری از این صفات را داراست.

این کتاب، آموزش، تعمیق و گسترش فرهنگ تحقیق بین معلمان و دانش‌آموزان را تعقیب می‌کند و حاوی نکات تعلیمی و آموزشی مهمی برای دانش‌آموزان و معلمان است. معلمان علاقه‌مند به راحتی می‌توانند با استفاده از این کتاب بخش عمده‌ای از موضوعات و روش‌های حوزه پژوهش را دریافت و از آن برای آموزش پژوهش‌محور در کلاس درس استفاده کنند

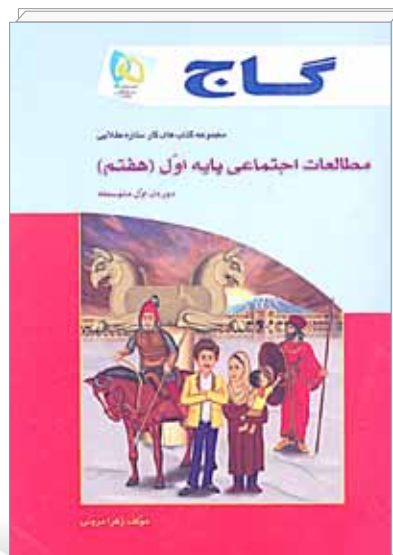

غفلت از جنبه‌های نگرشی و مهارتی

فریبرزیات

۲. ایجاد فرصت برای کاربرد یافته‌های آموزشی در میدان عمل و زندگی روزمره؛
 ۳. توسعه و غنی‌سازی محتوای آموزشی؛
 ۴. تقویت مهارت‌های تفکر، حل مسئله و خلاقیت دانش‌آموزان با طرح پرسش‌های واگرا و معماها؛
 ۵. فراهم کردن فرصت برای کار گروهی و یادگیری مشارکتی؛
 ۶. معرفی فعالیت‌های علمی و کارورزی در قالب‌های متنوع و با هدف تعمیق یادگیری؛
 ۷. ایجاد تنوع در طرح سؤال‌ها و تمرین‌ها و پرهیز از سؤال‌ها و تمرین‌های یکنواخت و کلیشه‌ای؛
 ۸. استفاده از قالب‌های جذاب بازی و سرگرمی برای طرح موضوعات، سؤال‌ها و تمرین‌ها.
- البته می‌توان چنین معیارهایی را باز هم توسعه داد و یا به حسب نقش‌ها و کارکردهای دیگر کتاب کار و فعالیت به نقد اثر پرداخت. اما در اینجا به همین معیارها اکتفا می‌شود. حال چنانچه با این معیارها به سراغ کتاب کار مطالعات اجتماعی پایه اول متوسطه اول برویم، موارد زیر قابل توجه و تأمل‌اند:
- کتاب از نظر ایجاد تنوع در طرح سؤال‌ها تلاش مثبت و در خور توجهی برای فراتر رفتن از قالب‌های معمولی و مرسوم دارد و به شیوه‌های تشریحی، تستی، تکمیلی و تصحیحی در درس‌های متفاوت به طرح پرسش پرداخته است.
 - استفاده از تکنیک‌هایی چون کامل کردن جملات ناقص،

نویسنده: زهرا مروتی

صفحه‌آرا: پرستو امیر علی

ناشر: گاج، ۱۳۶ صفحه، چاپ چهارم، ۱۳۹۲

نقد و ارزیابی هر اثری هدف روشنگری، آگاهی‌بخشی و اصلاح و بهبود را دنبال می‌کند. لازمه تحقق چنین هدفی بر کنار ماندن علائق و سلائق شخص است و این ممکن و میسر نیست جز با گام زدن در مسیری روشمند و علمی از همین رو است که قبل از هر نوع داوری و ارزیابی باید مبنا و معیارهای نقد را مشخص و روشن کرد. جدا از اصول کلی، چنین معیارهایی را باید نخست در قصد و هدف آشکار و اعلام شده رشد و مؤلف جست‌وجو کرد. کتاب «مطالعات اجتماعی پایه اول (هفتم) دوره متوسطه اول» از سوی «انتشارات گاج» ذیل «مجموعه کتاب‌های کار» قرار گرفته است. همین موضوع متر و معیار مشخصی برای ارزیابی آن به دست می‌دهد. کتاب کار و فعالیت به کتابی اطلاق می‌شود که در چارچوب برنامه درسی فرصت‌های جدیدی برای تمرین و فعالیت دانش‌آموزان به منظور تعمیق، توسعه و تثبیت یادگیری ایجاد می‌کند. با چنین تعریفی چند ویژگی برای چنین کتاب‌هایی می‌توان برشمرد و آن‌ها را از سایر انواع کتاب‌های کمک‌آموزشی تمییز و تشخیص داد:

۱. ارائه تمرین و فعالیت برای سطوح متفاوت یادگیری، اعم از دانشی، مهارتی و نگرشی؛

کتاب درسی، اگرچه در ۱۲ درس کتاب مورد توجه قرار گرفته است، اما اولاً توسعه آن به کل ۲۴ درس کتاب مورد انتظار بود، ثانیاً و مهم‌تر اینکه ضروری بود مؤلف محترم برخی کمبودها و نقص‌های کتاب درسی را در این بخش جبران می‌کرد؛ مواردی چون انقراض برخی از گونه‌های گیاهی، مسئله کم‌آبی کشور، حفاظت از منابع آبی، علت به‌وجود آمدن قنات و کاریز، مشکلات گردشگری، مشکلات صنایع دستی، و...

با وجود اینکه چنین کاستی‌هایی اثر را از یک کتاب کار و فعالیت کامل تا حدودی دور می‌کنند، اما این ارزش کار نمی‌کاهد و امید می‌رود مؤلف با رفع این نواقص و کمبودها در چاپ‌های بعدی، به تکمیل و تقویت اثر خود دست بزند.



پر کردن جاهای خالی با کلمات مناسب و برقراری ارتباط بین مفاهیم، از دیگر نقاط مثبت کتاب هستند که تا حدودی به رشد و تقویت قدرت تفکر و حل مسئله دانش‌آموزان کمک می‌کند.

● در ۱۲ درس از ۲۴ درس کتاب نیز نویسنده با طرح اطلاعات جدید به توسعه و غنی‌سازی محتوای آموزشی کتاب درسی کمک کرده است.

● استفاده از جدول و سرگرمی و نیز طرح‌ها و تصویرهایی برای جذاب کردن مباحث و نیز تلخیص مباحث و مفاهیم در قالب برخی اشکال که گاه به اطلاع‌نگاری نیز نزدیک می‌شود، از جمله نقاط قوت کتاب در چارچوب ویژگی‌های مورد انتظار از یک کتاب کار هستند.

اما در کنار این نقاط مثبت و مفید، کتاب از نقاط ضعف و کمبود و کاستی‌هایی نیز رنج می‌برد که برخی از آن‌ها از جمله ویژگی‌های اساسی کتاب‌های کار محسوب می‌شوند:

● آنچه کتاب کار را از سایر کتاب‌ها متمایز می‌کند، فعالیت‌هایی هستند که به دانش و اطلاعات ذهنی و مفهومی صورت عینی و عملی می‌بخشند و از این نظر به تعمیق یادگیری کمک می‌کنند. متأسفانه این کتاب تلاش چندانی در این زمینه نکرده است و اتفاقاً خود کتاب درسی از نظر طرح فعالیت‌ها بسیار غنی‌تر و مفیدتر است و از این نظر در جایگاه و مرتبه‌ای بالاتر از این کتاب که عنوان کتاب کار را دارد، قرار می‌گیرد.

● کتاب از نظر یادگیری بیشتر رویکردی دانشی دارد و جنبه‌های مهارتی و نگرشی مورد غفلت قرار گرفته‌اند. سؤال‌ها و تمرین‌های کتاب بیشتر چنین رویکردی را نشان می‌دهند. حتی گاه به کتاب حل‌المسائل و یا گزیده و تلخیص کتاب درسی نزدیک می‌شود.

● کتاب به ایجاد فرصت برای کاربرد یافته‌ها در میدان عملی زندگی نپرداخته است و از این نظر از یک کتاب کار کامل فاصله می‌گیرد.

● دغدغه یادگیری مشارکتی و کار گروهی کمتر مسئله و مورد توجه اثر به عنوان یک کتاب کار و فعالیت بوده است.

● کتاب اگرچه سعی کرده است تنوعی در نوع سؤال‌ها ایجاد کند، اما به پرسش‌های واگرا که قدرت خلاقیت و تفکر دانش‌آموزان را تقویت می‌کند، کمتر پرداخته است.

● توسعه و غنی‌سازی محتوای آموزشی

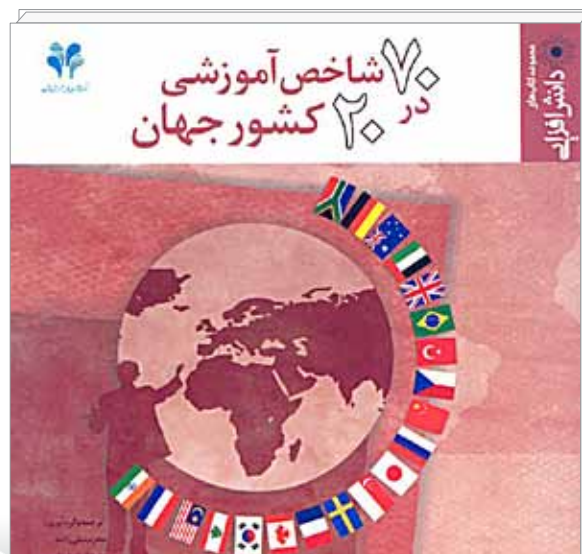

مطالعات تطبیقی آموزش و پرورش

پریچهر جلی آده

کتاب «۷۰ شاخص در ۲۰ کشور جهان»، در نگاهی به آموزش و پرورش تطبیقی، به این نکات اشاره دارد: عرصه وسیع و نگاه بلندمدت در آموزش و پرورش تطبیقی؛ پرهیز از قضاوت‌های ارزشی آشکار و نهان؛ تناسب نظریه و شرایط وقوع پدیده آموزشی و تأثیر تغییرات مهم در صحنه‌های جهانی بر نظام‌های آموزشی مانند جهانی شدن (با تناقض‌های درونی آن و تأثیری که بر نظام‌های آموزشی داشته است)؛ شکل‌گیری اتحادیه اروپایی و آسیایی و اثرات آن بر ساختارها و کارکردهای نظام‌های آموزشی کشورهای عضو.

همچنین، کتاب اشاره‌ای دارد به مطالعات تطبیقی فراوانی که در چند دهه اخیر انجام گرفته‌اند. سرآغاز این مطالعات، تأسیس انجمن آموزش و پرورش تطبیقی در سال ۱۹۵۶ به همت **ویلیام بریک‌من** است.

این کار زمینه برگزاری گردهمایی بین‌المللی آموزش و پرورش را در دانشکده‌های علوم تربیتی دانشگاه نیویورک فراهم کرد. سپس **ژوزف کاتز** کانادایی در سال ۱۹۶۱ اندیشه‌های تغییر «انجمن آموزش و پرورش تطبیقی» را به «شورای انجمن‌های آموزش و پرورش تطبیقی» مطرح کرد. این اندیشه مورد استقبال هیئت رئیسه و اعضای انجمن، محققان و صاحب‌نظران دانش آموزش و پرورش تطبیقی قرار گرفت و متخصصان یونسکو و دفتر بین‌المللی تعلیم و تربیت نیز بر آن صحنه گذاشتند. به همین مناسبت، یونسکو سال ۱۹۷۰ را سال جهانی آموزش و پرورش

۷۰ شاخص آموزشی در ۲۰ کشور جهان
ترجمه و گردآوری: محرم نقی‌زاده، مهرداد اصفهانی
ناشر: مرآت دانش، ۱۶۸ صفحه، ۱۳۹۲، تهران

آموزش و پرورش کلید پیشرفت و توسعه کشورهاست. در دنیای کنونی، کشورهایی که با برنامه‌ریزی درست و اصولی به استانداردسازی شاخص‌های رشد و توسعه در این نهاد مهم پرداخته‌اند، توانسته‌اند به نظام‌های برتر آموزش تبدیل شوند. هدف از بررسی وضعیت آموزش و پرورش کشورها آن است که با مقایسه مشابهت‌ها و تفاوت‌ها، مؤلفه‌های تأمین رشد و پیشرفت آموزش و پرورش مشخص و از تجربه‌های موفق و عوامل مؤثر در پیشرفت تعلیم و تربیت بهره گرفته شود. اما باید توجه داشت که الگوبرداری و اقتباس، بدون توجه به بسترهای فرهنگی هر کشور، امکان‌پذیر نیست.

«۷۰ شاخص در ۲۰ کشور جهان» عنوان کتابی است که برای استفاده مسئولان و تصمیم‌سازان آموزش و پرورش و دانشجویان رشته‌های علوم انسانی گردآوری و ترجمه شده است. فرض این کتاب یک سؤال بزرگ است: کشورهایی که به لحاظ خروجی در شاخص‌های آموزشی مانند تیمز^۱، پرلز^۲، پیزا^۳ و المپیاد موفق عمل کرده‌اند، از چه شاخص‌های فرایندی بهتری برخوردار بوده‌اند؟ به عبارت دیگر، با توجه به کدام شاخص‌ها می‌توان آموزش و پرورش موفق‌تری داشت؟

نماید و پس از آن تألیفات مهمی در این زمینه به رشته تحریر درآمد.

کتاب مورد نظر در سه فصل تنظیم و تدوین شده است: در فصل اول، ۷۰ شاخص آموزشی در ۲۰ کشور جهان (که به صورت خوشه‌ای به‌عنوان مناسب‌ترین نمایندگان کشورها انتخاب شده‌اند) بررسی شده است. در هر شاخص، تعریفی از آن برای خواننده ارائه شده است تا الگوی ذهنی مشترکی بین مؤلفان (مترجمان و گردآوردگان) و خوانندگان کتاب ایجاد شود. در جدول هر شاخص، کشورها برحسب حروف الفبا مرتب شده‌اند و عدد یا مقدار شاخص مربوطه، روبه‌روی هر کشور آمده است. در نمودار مربوط به هر شاخص، کشورها از بیشترین به کمترین مرتب شده‌اند تا جایگاه هر کشور در مقایسه با بقیه کشورها مشخص شود. منبع مربوط به هر شاخص نیز در همان صفحه قید شده است. اطلاعات مربوط به کشور ما ایران نیز در سمت راست هر جدول نوشته شده است.

در فصل دوم، در نگاهی به آموزش و پرورش کشورها، مجموعه اطلاعاتی که درباره هر کشور گردآوری شده است، به خواننده کمک می‌کند با پرهیز از جزئی‌نگری، کل اطلاعات هر کشور را ارزیابی کند. به عبارت دیگر، تحلیل اطلاعات هر کشور در یک نگاه انجام گیرد. برای آشنایی با کشورها، پرچم، نشان ملی و شعار ملی آن کشور آمده است (به‌جز ژاپن و لبنان که شعار ملی آن‌ها یافت نشده است).

در این فصل، ابتدا قسمتی از سند تحول بنیادین آموزش و پرورش کشور ما، به‌عنوان مهم‌ترین سند بالادستی آموزش و پرورش، آمده است که بیانیه ارزش‌ها، بیانیه مأموریت، چشم‌انداز، هدف‌های کلان و راهبردهای کلان را شامل می‌شود. سپس برای هر کشور تصویر پرچم، چشم‌انداز، مأموریت، ارزش‌های آموزشی و

چالش‌های فراروی نظام آموزشی مطرح شده است. در صفحه مقابل هم، سه جدول شاخص‌های کلان، نظام آموزشی (دوره تحصیلی، طول دوره و سن تحصیل) و همچنین شاخص‌های آموزشی شامل سرانه تحقیق و توسعه، نرخ باسوادی، سرانه آموزشی، سهم آموزش از تولید ناخالص داخلی، سهم آموزش از مخارج دولت، طول دوره آموزش اجباری، درصد دانش‌آموزان در مدارس خصوصی، تعداد روزهای تحصیلی در یک سال، تعداد

هفته‌های آموزشی در دوره‌های ابتدایی و راهنمایی، تعداد روزهای آموزشی برحسب دقیقه، میانگین تعداد ساعت آموزشی در دوره ابتدایی در یک سال تحصیلی، میانگین ظرفیت کلاس در دوره ابتدایی، طول دوره پیش‌دبستانی، درصد ثبت‌نام در مراکز خصوصی پیش‌دبستانی، درصد دانش‌آموزان دختر در دوره ابتدایی، حقوق پایه معلمان ابتدایی، درصد معلمان ابتدایی با سن کمتر از ۳۰ سال، درصد تکمیل دوره ابتدایی و نرخ تکرار در پایه چهارم ابتدایی آمده است. در کنار هر جدول، شاخص‌های آموزشی و شعار آن کشور دیده می‌شود.

در فصل سوم، مؤسسه‌ها و سازمان‌هایی چون مؤسسه آمار یونسکو، صندوق بین‌المللی پول، بانک جهانی، سازمان همکاری و توسعه اقتصادی، اتحادیه

بین‌المللی ارتباطات از راه دور، مؤسسه اطلاعات علمی (ISI)، سازمان جهانی مالکیت معنوی، آزمون TIMSS، آزمون PIRLS، آزمون PISA، (آزمون علوم، ریاضی و خواندن)، المپیاد بین‌المللی ریاضی معرفی شده‌اند که از آمار آن‌ها در این مطالعه تطبیقی استفاده شده است. مختصری از خدمات و فعالیت‌های اصلی آن‌ها نیز آمده است.

به‌طور کلی می‌توان گفت، این کتاب اطلاعات آماری مفیدی در زمینه آموزش و پرورش دارد که گردآوردگان و مترجمان آن‌ها را از کتاب‌ها و سایت‌ها جمع‌آوری و ترجمه کرده‌اند، اما برای بهره‌گیری بیشتر و بهتر از اعداد، ارقام و اطلاعات ارائه شده، جای خالی تحلیل آماری و استخراج نتایج مربوط به جداول، کاملاً مشهود است. امید است در چاپ‌های بعدی کتاب به این مهم نیز پرداخته شود.

به‌طور کلی می‌توان گفت، این کتاب اطلاعات آماری مفیدی در زمینه آموزش و پرورش دارد که گردآوردگان و مترجمان آن‌ها را از کتاب‌ها و سایت‌ها جمع‌آوری و ترجمه کرده‌اند، اما برای بهره‌گیری بیشتر و بهتر از اعداد، ارقام و اطلاعات ارائه شده، جای خالی تحلیل آماری و استخراج نتایج مربوط به جداول، کاملاً مشهود است



عکس: مجتبی محمدی



هم سو با محتوای آموزشی حوزه مکانیک خودرو



داود نجفزاده

مؤلف: محمد محمدی بوساری
ناشر: راه نوین، ۸۸۰ صفحه
چاپ اول، ۱۳۹۱

تألیف و تدوین شده است. این کتاب در ارتباط با موضوعات زیر با مخاطب خود ارتباط برقرار می‌کند:

- مشخصات عمومی خودروی L۹۰؛
- آشنایی با اصول و عملکرد موتور احتراق داخلی؛
- شناسایی موتور L۹۰ و روش تعمیر آن؛
- روش تعمیر موتور؛
- دستگاه انتقال قدرت؛
- کلاژ خودروی رنو L۹۰؛
- آشنایی با اصول و مبانی جعبه‌دنده نوع معمولی؛
- روش پیاده و سوار کردن جعبه‌دنده خودروی L۹۰ از روی خودرو؛
- آشنایی با کولپینگ‌های پولوس خودروهای محرک جلو؛
- روش پیاده و سوار کردن پولوس‌ها؛
- روش تعمیر جعبه‌دنده رنو L۹۰؛
- آشنایی با انواع تعلیق در خودروها؛
- سیستم تعلیق خودروی رنو L۹۰؛
- آشنایی با سیستم فرمان خودرو؛
- سیستم فرمان پر قدرت رنو L۹۰؛

تألیف و انتشار کتاب‌های آموزشی در حوزه فنی و حرفه‌ای از منظر تعمیق و تسهیل محتوای آموزشی برنامه درسی، در شرایط مناسب و مطلوبی قرار ندارد و تنها تعداد اندکی از کتاب‌های تولید شده حوزه مکانیک خودرو، در تحقق رشته علمی و تقویت و ارتقای دانش نظری و مهارتی منابع انسانی، بستر مناسبی را فراهم می‌سازند. با رشد سریع فناوری در دهه‌های اخیر و به تبع آن، ورود علم الکترونیک به صنعت خودرو، زمینه تغییرات عمده و اثرگذاری در کنترل و مدیریت بخش‌های مهم خودرو فراهم شده است. در این راستا حوزه شغلی مکانیک خودرو نیازمند برخورداری از منابع آموزشی و کمک آموزشی مرجع و تخصصی است تا اطلاعات فنی و دانش نظری و عملی معتبری را در اختیار مخاطبان خود قرار دهد.

کتاب «اصول و مبانی، تعمیر و نگهداری خودروی L۹۰» در چهار بخش که شامل ۲۲ فصل می‌شود، تنظیم و در ۸۸۰ صفحه

آن، به همراه عیبیابی این سیستم، از دیگر مشخصه‌های مطلوب کتاب است که مخاطب را به خود جذب می‌کند. در صفحه ۵۷۲ کتاب، در ارتباط با بررسی کدهای خطا در دستگاه عیبیاب چنین آمده است:

«۱۳-۹-۲- که DFO۴۵: این کد مربوط به سنسور MAP است و با کدهای زیر همراه است:
DEF. ۱. مدار باز یا اتصال کوتاه؛
DEF. ۲. تغییرات فشار در مانیفولد هوا.»

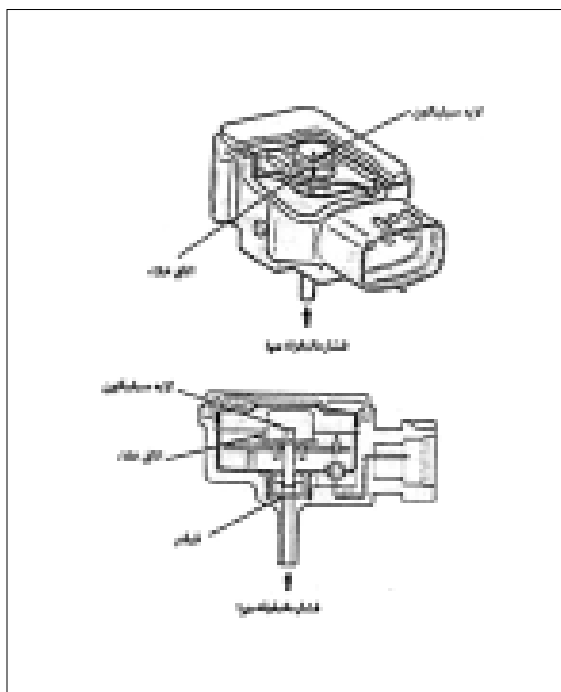

این سنسور روی مانیفولد هوا نصب می‌شود و وظیفه دارد که فشار مانیفولد هوا را به ECU گزارش دهد. (شکل ۱۶-۲).
در کنار کوشش و تلاش انجام یافته برای تولید این اثر و با توجه به ساختار فیزیکی و شکل ظاهری مناسب کتاب، لحاظ کردن نکات زیر در ویرایش کتاب ضروری احساس می‌شود و انتظار می‌رود که مورد توجه قرار گیرد:

- تعیین اهداف رفتاری در ابتدای هر فصل از کتاب؛
- استفاده از شیوه‌های متنوع ارزشیابی؛
- توجه به کیفیت تصاویر از منظر وضوح و گویا بودن آن‌ها؛
- ویرایش ادبی کتاب؛
- توضیح اصطلاحات در پاورقی؛
- فهرست منابع و مآخذ.

* پی‌نوشت‌ها

۱ و ۲. در شاخه تحصیلی فنی‌حرفه‌ای و کار دانش، دانش‌آموز با عنوان «هنرجو» و معلم با عنوان «هنرآموز» شناخته می‌شود.

- آشنایی با سیستم ترمز خودرو؛
- سیستم ترمز رنو L۹۰ (ترمز معمولی)؛
- آشنایی با سیستم ترمز ضدقفل ABS؛
- سیستم ترمز ABS در خودروی رنو L۹۰؛
- آشنایی با سیستم سوخت‌رسانی انژکتوری الکترونیکی؛
- سیستم سوخت‌رسانی رنو L۹۰؛
- دستگاه‌های الکتریکی خودرو.

ویژگی‌های ساختاری و محتوایی کتاب

به ویژگی‌های کتاب می‌توان از دو منظر کلی «ساختار» و «محتوای علمی» آن توجه کرد. آنچه که از بررسی اجمالی کتاب مشهود است و می‌تواند نشانگر هم‌سویی با محتوای آموزشی حوزه مکانیک خودرو باشد و نیازهای هنرجویان^۱ و هنرآموزان^۲ رشته مکانیک خودرو را در آموزش رسمی کشور فراهم آورد، به صورت زیر قابل ذکر است:

۱. آموزش اصول و مبانی نظری و کارگاهی بخش‌های گوناگون خودروها در فصل اول بخش دوم و فصل‌های اول، سوم، پنجم، ششم، هشتم، دهم، دوازدهم و چهاردهم بخش سوم، و فصل اول بخش چهارم کتاب آمده است.

در این مباحث، مؤلف سعی در توضیح و تشریح فناوری به‌کاررفته در قسمت‌های مختلف خودروها را داشته و در مواردی نیز به عملیات کارگاهی سازوکارهای جدید اشاره کرده است. در صفحه ۲۵۹ کتاب چنین می‌خوانیم:

- «محل تکیه‌گاه کاسه‌نمد را از نظر تمیزی و نداشتن سائیدگی کنترل کنید و کاسه‌نمد را عوض کنید.
- خار فنری سر پولوس (۷ در شکل ۷-۶) را عوض کنید.
- پیچ‌های پایه کمک‌فنر را ببندید و با گشتاور ۱۰۵ نیوتن متر سفت کنید.

• مهره تویی را ببندید و آن را با گشتاور ۲۸۰ نیوتن متر سفت کنید.

• مهره سبیک فرمان را ببندید و با گشتاور ۳۷ نیوتن متر سفت کنید.

و...»

۲. آموزش تعمیر و نگهداری خودروی L۹۰ در فصل اول بخش اول، فصل‌های دوم و سوم بخش دوم، فصل‌های دوم، چهارم، هفتم، نهم، یازدهم و سیزدهم بخش سوم و فصل سوم بخش چهارم کتاب مطرح شده است. در این فصل‌های کتاب، مؤلف اصول و مبانی مرتبط با تعمیر و نگهداری بخش‌های گوناگون خودروی L۹۰ را مورد توجه قرار داده و تلاش کرده است که با بیان واضح و روشن، نحوه عملکرد هر بخش را بررسی کند و تعمیر قسمت‌های مختلف خودرو را توضیح دهد که این امر می‌تواند مخاطب را برای کسب شایستگی انجام کار کارگاهی کمک و یاری دهد.

توضیح سیستم سوخت‌رسانی انژکتوری الکترونیکی و اجزای

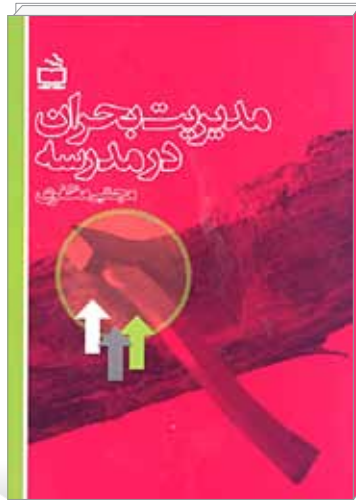

کتابی کاربردی با رویکردی روان‌شناختی

غلامرضا حمیدزاده

نویسنده: مجتبی مظفری

ناشر: انتشارات مدرسه، ۱۱۰ صفحه، چاپ اول، ۱۳۹۲

زمان آغاز و حین بحران، فصل چهارم به مداخلات روانی پس از بحران به‌طور خلاصه پرداخته است. در پایان کتاب نیز پنج پیوست ارائه شده که حاوی اطلاعات و پرسش‌نامه‌های مناسبی برای معلمان است. از ویژگی‌های مثبت کتاب مذکور، روان بودن متن، توجه به بعد روان‌شناختی مدیریت بحران، مخاطب قرار دادن معلمان و کارکنان مدرسه، و رویکرد کاربردی آن است.

اما به‌نظر می‌رسد که ضرورت داشت، برای شروع مطلب و ایجاد آمادگی در مخاطب برای مطالعه کتاب، ابتدا موضوع تعریف و تبیین می‌شد. یعنی تاریخچه‌ای از بحران در ایران و جهان، مدیریت بحران در کشورهای مختلف و ایران، ساختارهای اداری موجود در این زمینه در ایران، و نحوه رویارویی آموزش‌وپرورش و مدارس با بحران بیان می‌شد تا خوانندگان، به‌ویژه کارکنان مدارس، به شناختی از این موضوع برسند و مطالب کتاب را در تکمیل آموزش‌های خود بدانند. همچنین، با عنایت به اینکه رویکرد کتاب کاربردی است، ساختار و طبقه‌بندی مطالب آن به بازنگری مجددی نیاز دارد. زیرا به‌نظر می‌رسد، رویکرد روان‌شناسانه به موضوع، بر سایر جنبه‌های آن، از جمله مدیریت، جامعه‌شناسی، اطلاع‌رسانی، حفاظت و امنیت، و... غالب شده است. گرچه در نگاه کاربردی نیز جای مطالب دیگری خالی است. لذا به نویسنده محترم در ویرایش و بازنگری کتاب، اضافه کردن مطالبی با عنوان‌های زیر را پیشنهاد می‌کنیم:

۱. تعریف دقیق بحران و انواع سطوح و ابعاد آن، به همراه تاریخچه مختصری از بحران در ایران و جهان.
۲. اقدامات مشخص و گام‌به‌گام در جهت پیشگیری قبل از وقوع، مرحله آمادگی و حین بحران، و پس از آن در زمان بازسازی.
۳. معرفی سازمان‌های مرتبط با بحران و شرح وظایف و عملکرد آن‌ها و نحوه تعامل آن‌ها با مدرسه.
۴. ارائه یک نمونه مثال فرضی از بحران در مدرسه و تبیین وظایف هر یک از عناصر مدرسه.

«بحران» واژه‌ای است که معمولاً مقابل نظم و تعادل قرار می‌گیرد و به حالات و وقایعی گفته می‌شود که وضعیت عادی یک سیستم و موقعیت را دچار بی‌نظمی و به‌هم‌ریختگی کند. «دبیرخانه راهبرد بین‌المللی برای کاهش خطر بلایا»، وابسته به «سازمان ملل متحد»، در جدیدترین بیانیه خود بحران را از هم‌گسیختگی جدی در عملکردهای یک جامعه که به خسارات انسانی، سرمایه‌ای و زیست‌محیطی می‌انجامد، تعریف می‌کند. همچنین، براساس تعریف «بانک داده‌های پایه بحران و فوریت‌ها»، بحران عبارت است از موقعیت یا حادثه‌ای که پاسخ‌گویی بدان فراتر از ظرفیت‌های موجود است و برای مدیریت و کنترل آن، به درخواست کمک از خارج از محل وقوع بحران نیاز است. بحران را می‌توان از نظر ماهیت (طبیعی، غیرطبیعی یا انسان‌ساخت)، از نظر منشأ (خارجی یا داخلی)، از نظر شیوه بروز (ناگهانی یا تدریجی) و از نظر پایداری (گذرا یا ادامه‌دار) تقسیم‌بندی و تعریف کرد.

از طرف دیگر، جمهوری اسلامی ایران به‌لحاظ جغرافیایی در موقعیتی قرار دارد که در معرض انواع بلایای طبیعی و غیرطبیعی قرار گرفته است. لذا به آمادگی کامل هر یک از افراد و آحاد ملت در همه‌زمان‌ها برای کاهش خسارات احتیاج داریم. بنابراین تلاش در این زمینه، چه به جهت افزایش شناخت و چه به‌لحاظ افزایش مهارت مردم، کاری مبارک و پسندیده به‌شمار می‌آید و لازم است، از همه کسانی که در این راه خدمتی ارائه می‌دهند، تشکر و قدردانی کرد. کتاب در چهار فصل (حدود ۱۱۰ صفحه) برای کارکنان مدرسه تهیه شده است. فصل اول به بحران و وظیفه مدیران بحران، فصل دوم به آمادگی و تشکیل تیم بحران پیش از وقوع بحران، فصل سوم به مداخلات مدیریت بحران در